

# CITROËN BERLINGO

## KEZELÉSI ÚTMUTATÓ





**CITROËN**

A CITROËN a **TOTAL**-t választotta



**TOTAL**

## **Innovatív együttműködés**



A CITROËN és a TOTAL immár 35 esztendeje azon dolgozik, hogy a legújabb technológiák alkalmazásával a lehető legjobb motorokhoz a lehető legjobb kenőanyagokat fejlesszék ki.

## **Biztos választás**



A CITROËN és a TOTAL kutatócsoportjai azért egyesítették erőiket, hogy a legjobb motor-kenőanyag kombináció létrehozásával ügyfeleik mind nagyobb megalégedésére szolgáljanak.

Ha Ön TOTAL kenőanyagot használ, biztos lehet benne, hogy CITROËN-je karbantartása, teljesítménye, illetve élettartama szempontjából is a legjobb választotta.

**Ezért mondjuk, hogy a CITROËN a TOTAL-t választotta.**

**A TOTAL a CITROËN partnere,  
tehát az Ön partnere is!**



Köszönjük választását és gratulálunk új autójához!

Kérjük, hogy mielőtt útra kelne, olvassa el figyelmesen ezt az ismertetőt. Megtalálható benne minden, a jármű vezetésével és a felszerelések működésével kapcsolatos információ, valamint azok az előírások, melyek betartását feltétlenül javasoljuk Önnek.

Ez a kis könyv tartalmaz mindent, amit tudnia kell a karbantartásról és a folyamatos üzemeltetésről, s ami egyben új gépkocsija biztonságos, megbízható működésének garanciája lesz.

Új autója alapos ismerete kellemesebbé teszi utazásait.

Az Ön gépkocsijának felszereltsége a modellváltozattól, a gépkocsihoz vásárolt extráktól és a forgalomba hozatal dátumától függően, illetve országonként is változhat. Ezért előfordulhat, hogy egyes, a jelen útmutatóban bemutatásra kerülő felszerelések, illetve funkciók az Ön gépkocsijában nem találhatók meg.

**I. fejezet**

## A LÉNYEG

Műszerfal .....	6-7
Műszercsoport .....	8-9
Jelző- és vészjelző lámpák .....	10-11
Jelzőberendezések.....	12 ➡ 14
Ablaktörlés, ablakmosás, páramentesítés.....	15-16
Első ülések .....	17
Többfunkciós ülés .....	18
A kormánykerék beállítása .....	19
Visszapillantó tükrök.....	20
Ablakemelők .....	21
Sebességszabályozó – Be-/kikapcsolás .....	22-23
Sebességszabályozó – „CRUISE” állás .....	24-25
Sebességkorlátozó – „LIMIT” állás.....	26-27
Szellőzés – Fűtés – Léghkondicionálás .....	28
Parkolást segítő berendezés (tolatóradar) .....	29

## II

## II. fejezet

## A GÉPKOCSI VEZETÉSE

## II

Kulcsok, távvezérlő .....	31-32
Kormányzár – Gyújtás – Önindító .....	33
A motor beindítása .....	34
Műszercsoport .....	35 ➡ 37
Kijelzők .....	38 ➡ 40
Fedélzeti számítógép .....	41-42
Sebességváltókar .....	43
Kézifék – ABS rendszer .....	44

## III

## III. fejezet

## A FEDÉLZETEN

## III

Ajtók .....	45 ➡ 51
Szellőzés – Fűtés – Légkondicionálás .....	52 ➡ 55
Légzsákrendszer .....	56
Biztonsági eszközök gyermekek részére .....	57
Rakodótér .....	58
Belső kényelmi berendezések .....	59 ➡ 60
Rádió előkészítés .....	61

**IV****IV. fejezet****KARBANTARTÁS****IV**

A motorháztető nyitása .....	63
Ellenőrzések .....	64
Benzines motorok .....	65
Diesel motorok .....	66-68
Szintek .....	69-70
Diesel befecskendező rendszer .....	71
Tüzelőanyag-ellátás megszakítása (benzines) .....	72
Feltöltési mennyiségek .....	73
12 voltos akkumulátor .....	74
Biztosítékok .....	75 ➡ 77

**V****V. fejezet****GYAKORLATI TANÁCSOK****V**

Tüzelőanyag .....	79
Izzók cseréje .....	80 ➡ 85
Gumiabroncsok – Kerékcseré .....	86 ➡ 89
Vontatás – Emelés .....	90
Vontatási szerelvény .....	91
Tetőcsomagtartó .....	92

**VI****VI. fejezet****MŰSZAKI JELLEMZŐK****VI**

Általános jellemzők .....	93-94
Méretek .....	95 ➡ 97
A gépkocsi azonosítása.....	98
Téli hűtőrács .....	99



BETŰRENDES TÁRGYMUTATÓ .....	103 ➡ 104
------------------------------	-----------



A JÁRMŰ HASZNÁLATÁVAL KAPCSOLATOS TUDNIVALÓK.....	I
---	---

# MŰSZERFAL

16

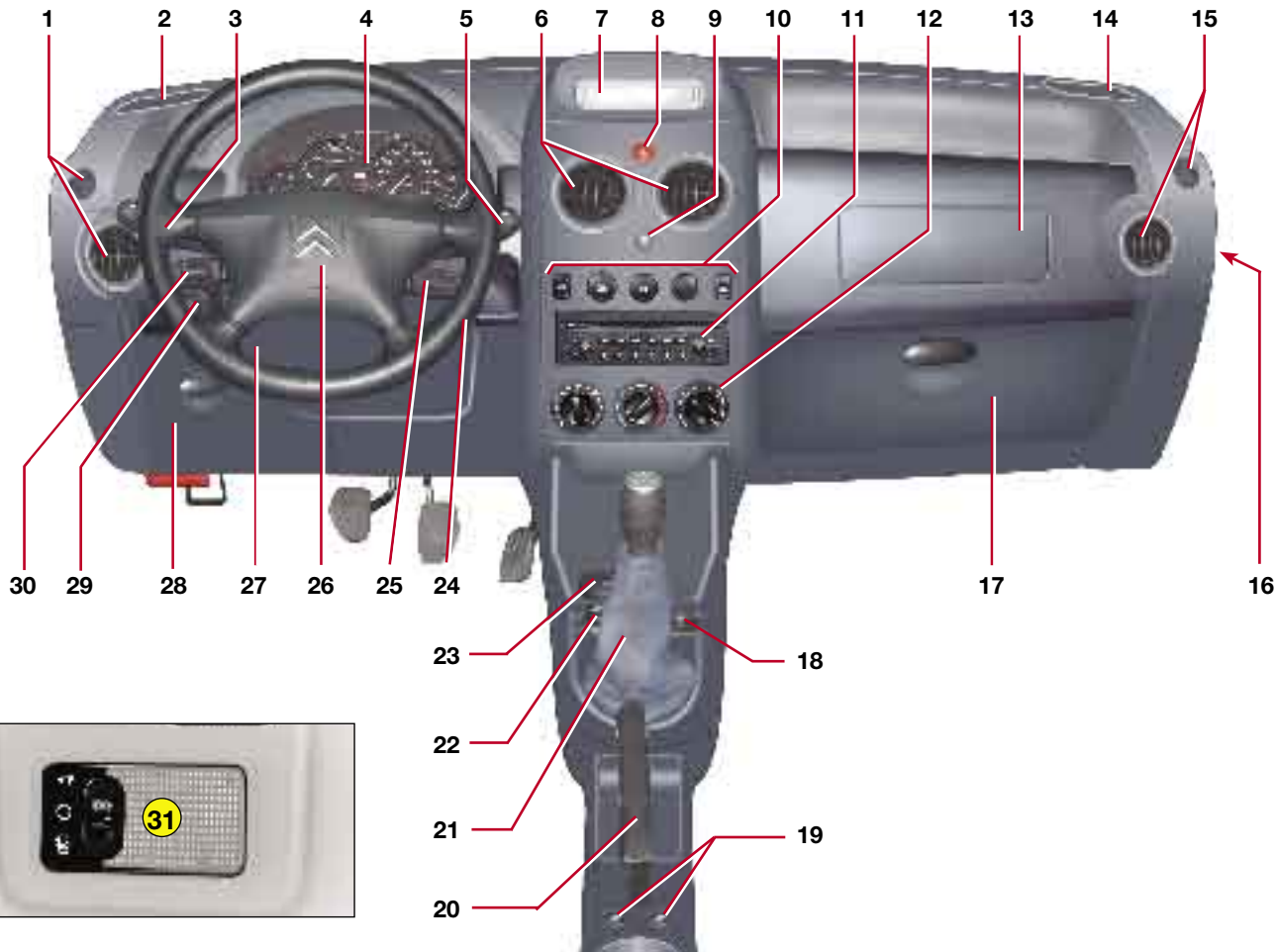



- 1 Bal oldali szellőzők
- 2 Bal oldali hangszóró (Tweeter)
- 3 Vezérlők:
  - Világítás
  - Irányjelző
  - Hátsó ködlámpa
  - Első ködlámpa
- 4 Műszercsoport
- 5 Vezérlők:
  - Első ablaktörő
  - Hátsó ablaktörő
  - Ablakmosó
- 6 Középső szellőzők
- 7 Többfunkciós kijelző/Óra
- 8 Vészvillogó kapcsolója
- 9 Központi zár vezérlő
- 10 Vezérlők:
  - Elektromos ablakok
  - Hátsó szélvédő/külső visszapillantó jégmen-tesítése
  - Léghkondicionálás
- 11 Autórádió helye vagy tárolórekesz
- 12 Szellőzés- / fűtésvezérlő
- 13 Utasoldali légzsák vagy tárolórekesz
- 14 Jobb oldali hangszóró (Tweeter)
- 15 Jobb oldali szellőzők
- 16 Kulcsos kapcsoló:
  - Az utasoldali légzsák aktiválása/kiiktatása
- 17 Alsó kesztyűtartó
- 18 12 V-os csatlakozó
- 19 Ülések fűtése vagy tolatóradar kikapcsolása
- 20 Kézifék
- 21 Sebességváltókar
- 22 Szivargyújtó
- 23 Kivehető hamutartó
- 24 Indításgátló – Gyújtáskapcsoló
- 25 Autórádió-vezérlés
- 26 Vezetőoldali légzsák Kürt
- 27 Kormánykerék beállító kar
- 28 Biztosítékdoboz fedele
- 29 Vezérlőgombok:
  - Utasoldali elektromos visszapillantó
  - Fényszórók beállítása
- 30 Sebességszabályozó- és sebességkorlátozó-vezérlő
- 31 Mennyezetvilágítás

## MŰSZEREK

Hagyományos  
műszercsoport



Műszercsoport  
sebességszabályozóval  
és sebesség-  
korlátozóval



- |  |  |
|--|--|
| <b>1</b> Első ködlámpa visszajelző   | <b>13</b> Fordulatszámoló  |
| <b>2</b> Hátsó ködlámpa visszajelző  | <b>14</b> Világításkapcsoló (műszercsoport, kijelző)                             |
| <b>3</b> Jobb oldali irányjelző  | <b>15</b> Tüzelőanyag-szintjelző (minimális szint)                               |
| <b>4</b> Kilométerszámláló, karbantartásjelző és olajsztintjelző (Diesel)  | <b>16</b> Tüzelőanyag-szintjelző   |
| <b>5</b> Bal oldali irányjelző   | <b>17</b> A sebességszabályozó és sebességkorlátozó információinak megjelenítése |
| <b>6</b> Országúti fény visszajelző  |  |
| <b>7</b> Tompított fény visszajelző  |  |
| <b>8</b> Hűtővízszintjelző (minimális szint)   |  |
| <b>9</b> Hűtővíz-hőmérsékletjelző  |  |
| <b>10</b> Váltás az összesített és napi kilométerszámláló között / Napi kilométerszámláló lenullázása/ Karbantartásjelző lenullázása |  |
| <b>11</b> Vészjelző (STOP)   |  |
| <b>12</b> Sebességjelző  |  |

## JELZŐ- ÉS VÉSZJELZŐ LÁMPÁK

**MENETELLENŐRZÉS**

Járó motornál egy felvillanó vagy folyamatosan világító vészjelző lámpa figyelmeztet a hozzá tartozó műszer rendellenes működésére.

Egyes vészjelző lámpák kigyulladását hangjelzés és a több-funkciós kijelzőn megjelenő üzenet kísérheti. Vegye komolyan a következő figyelmeztetést: Haladéktalanul forduljon a CITROËN hálózat munkatársaihoz.

Ha menet közben kigyullad a STOP vészjelző, azonnal álljon meg és a gépkocsit állítsa le a lehető legbiztonságosabb helyzetben!

**STOP vészjelző lámpa**

Az „olajnyomás” a „hűtőfolyadék-hőmérséklet és minimum szint jelző” a „kézfék” a „fékfolyadék minimum szint jelző” és az „elektronikus fékrendszer meghibásodása” vészjelző lámpákkal együtt gyullad ki.

Ha járó motornál villog a vészjelző lámpa, azonnal állítsa le a motort.

Haladéktalanul forduljon a CITROËN hálózat munkatársaihoz.

**Motorolajnyomás- és -hőmérsékletjelző**

A STOP vészjelző lámpával együtt gyullad ki.

**Azonnal álljon meg!**

A kijelző kigyulladása a következőkre figyelmeztet:

- elégtelen olajnyomás,
- túl alacsony olajszint.

Egészítse ki az olajszintet. Haladéktalanul forduljon a CITROËN hálózat munkatársaihoz.

**Hűtőfolyadék minimum szint jelző**

A STOP vészjelzővel együtt gyullad ki.

**Azonnal álljon meg!**

Várja meg, míg kihűl a motor, mielőtt feltöltené a hűtőfolyadékszintet.

A hűtőrendszer nyomás alatt van.

Ha fel akarja tölteni a rendszert, a **sérülések elkerülése végett** lazítson két fordulatot a záródugón, hogy csökkenjen a nyomás.

Ha a nyomás lecsökkent, vegye le a dugót és töltsse fel a szintet.

Haladéktalanul forduljon a CITROËN hálózat munkatársaihoz.

**Kézfék visszajelző, fékfolyadék-szintjelző és fékerőelosztási hibajelző**

A STOP vészjelző lámpával együtt gyullad ki.

A következő esetekre figyelmeztet:

- a kézfék be van húzva, vagy nincs teljesen kiengedve;
- túlzott mértékű fékfolyadékszint-csökkenés (ha a kijelző kiengedett kézfék mellett is égve marad);
- meghibásodott elektronikus fékerőelosztó rendszer, amennyiben az ABS visszajelzővel együtt gyullad ki.

**Azonnal álljon meg!**

Haladéktalanul forduljon a CITROËN hálózat munkatársaihoz.

**Blokkolásgátló rendszer (ABS) kijelző**

Ha a kijelző folyamatosan világít, az ABS rendszer meghibásodott. **A gépkocsi fékszerelője ettől függetlenül működik.**

Haladéktalanul forduljon a CITROËN hálózat munkatársaihoz.



## Akkumulátortöltés visszajelző

- A következő problémákra figyelmeztet:
- áramellátó rendszer hibás működése,
  - az akkumulátor vagy az önindító sarui kilazultak,
  - szakadt vagy laza generátorérszj; in hibás generátor.

Haladéktalanul forduljon a CITROËN hálózat munkatársaihoz.



## Motorműködési hibajelző (auto-diagnosztika)

A gyújtás rákapcsolásakor kigyullad. Ha járó motornál kigyullad, meghibásodott a befecskendező, a gyújtás- vagy a környezetvédő rendszer, ami a katalizátor meghibásodásának veszélyét rejti magában (benzines motor esetében). Haladéktalanul forduljon a CITROËN hálózat munkatársaihoz.



## Diesel motorizzítás visszajelző

A motort akkor indítsa, ha kialudt a kijelző.

Ha a hőmérséklet megfelelő, a kijelző kevesebb, mint egy másodpercre gyullad ki: azonnal indíthatja a motort.

Ha a motor meleg, előfordulhat, hogy a kijelző nem gyullad ki.



## Tüzelőanyag-szintjelző: minimális szint

Ha kigyullad a kijelző, még kb. 50 km megtételéhez elegendő tüzelőanyag áll rendelkezésére.



## Biztonsági öv bekapcsolására figyelmeztető jelzés

A gyújtás rákapcsolásakor a kijelző kigyullad, ha a vezető nem kapcsolta be a biztonsági övet.

20 km/h sebesség felett a visszajelző villogni kezd, melyet hangjelzés is kísérelhet.



## „Utas oldali légszák kiiktatása” visszajelző

Ha az utas oldali légszák ki van iktatva, a gyújtás rákapcsolásakor a kijelző kigyullad és folyamatosan világít.

Ha a kijelző villog, haladéktalanul forduljon a CITROËN hálózat munkatársaihoz.



## Légszák visszajelző

A gyújtás rákapcsolásakor a kijelző néhány másodpercre kigyullad.

Járó motornál a kijelző kigyulladását hangjelzés, és a többfunkciós kijelzőn megjelenő üzenet kíséri, ami a légszákok meghibásodására figyelmeztet.

Haladéktalanul forduljon a CITROËN hálózat munkatársaihoz.

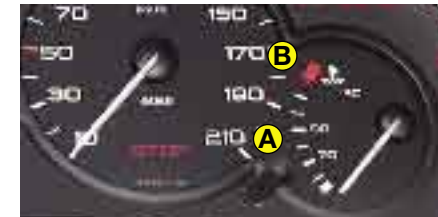

## Hűtőfolyadék-hőmérsékletjelző

- ha a mutató az **(A)** zónában tartózkodik, a hőmérséklet megfelelő,
- ha a mutató a **(B)** zónában tartózkodik, a hőmérséklet túl magas. A **STOP** vészjelző villog.

## Azonnal álljon meg!

Haladéktalanul forduljon a CITROËN hálózat munkatársaihoz.

## JELZŐBERENDEZÉSEK

**Világítás vezérlése**

**Minden lámpa eloltva**

Fordítsa az **A** gyűrűt előre.



**Helyzetjelző**

A kijelző kigyullad.

Fordítsa az **A** gyűrűt előre.



**Tompított fény – Váltás a tompított fény és a reflektor között**

A tompított fény / reflektor közötti váltáshoz húzza teljesen maga felé a kart.

**Égve maradt lámpákra és gyújtáskapcsolóban felejtett kulcsra figyelmeztető hangjelzés**

Akkor lép működésbe, ha a gyújtás lekapcsolását követően a vezetőoldali ajtó kinyílik, de a lámpák égve maradtak, vagy ha a kulcs a gyújtáson maradt. A jelzés kikapcsol, mihelyt becukja az ajtót, eloltja a lámpákat, kiveszi a kulcsot vagy rákapcsolja a gyújtást.

**Megjegyzés:** az égve maradt lámpákra figyelmeztető hangjelzés egy idő után automatikusan megszűnik.

**A tompított fény késleltetett kikapcsolása**

Miután lekapcsolta a gyújtást, húzza maga felé a tompított fény kapcsolókarját, ami lehetővé teszi a lámpák késleltetett lekapcsolását (1 perc), hogy biztonságosan távozhasson, pl. egy rosszul megvilágított parkolóból.

Lehetőség van a tompított fény azonnali kikapcsolására is, az automatikus kikapcsolás előtt: ehhez húzza maga felé a kapcsolókart.

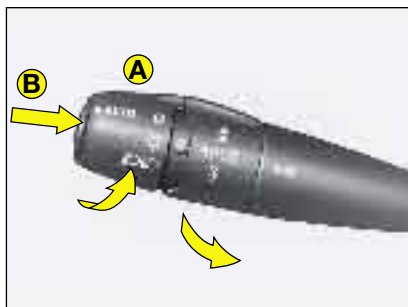

**Automatikus világításkapcsolás**

A helyzetjelzők és a tompított fény alacsony fényerősség, illetve az ablaktörlők folyamatos működése esetén automatikusan bekapcsolnak.

Ha a fényerősség megfelelő, illetve ha az ablaktörlők már nem működnek, a lámpák automatikusan kikapcsolnak.

**A funkció be-, illetve kikapcsolás:**

- fordítsa a kulcsot „Rádió+” pozícióba,
- állítsa a világításkapcsolót **0** fokozatba,
- tartsa benyomva a **B** kapcsoló végét a kérés tudomásulvételét jelző gongütésig.

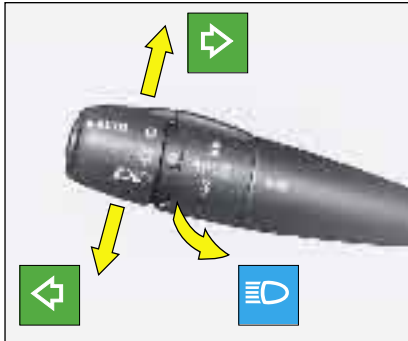

## Irányjelzők

Bal irány jelzése: kar lefelé.

Jobb irány jelzése: kar fölfelé.

Irányváltoztatás jelzésére ajánlatos a kart az ellenállási ponton túlra vinni. Az irányjelzők automatikusan kikapcsolnak, amikor a kormánykerék újra egyenesbe fordul.

## Fénykürt

Húzza a kart maga felé.

A fénykürt gyújtás nélkül is működik.

## Kürt

Nyomja meg a kormány középső részét.



## Elakadásjelző

Egyszerre működteti az irányjelzőket.

**Csak veszély,** sürgősségi megállás **esetén,** illetve szokatlan körülmények között szabad használni.

A gyújtás lekapcsolása után is működőképes.

**Az irányjelzők nem működnek, ha a vészjelzőt menet közben bekapcsolja.**

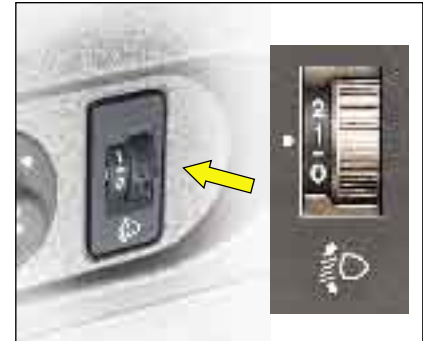

## Fényszórók beállítása

A fényszórókat mindig a gépkocsi terhelésének megfelelően kell beállítani.

A műszertáblán, a vezető bal oldalán.

**0. pozíció:** vezető vagy vezető és egy utas

**- pozíció:** vezető + 2 utas

**1. pozíció:** vezető + 4 utas

**2. pozíció:** vezető + 4 utas + csomagok

**3. pozíció:** vezető + megengedett teljes terhelés

Az 1-2, illetve a 2-3 pozíciók között köztes fokozat is állítható.

## JELZŐBERENDEZÉSEK

(Elő) KÖDFÉNSZÓRÓKKAL,  
(hátsó) KÖDLÁMPÁKKAL szerelt  
gépkocsik (B gyűrű)



**Kikapcsolt ködfényszórók  
és ködlámpák**

Fordítsa előre a **B** gyűrűt.



**Bekapcsolt ködfényszórók**

Fordítsa előre a **B** gyűrűt.



**Bekapcsolt ködfényszórók és ködlámpák**

### Kikapcsolás

- Fordítson egyet hátrafelé a gyűrűn: a ködlámpák kikapcsolnak.
- Fordítson még egyet hátrafelé a gyűrűn: a fényszórók és a ködlámpák is kikapcsolnak.

**Megjegyzés:** a ködlámpákat csak ködös időben, illetve hóesésben szabad használni.

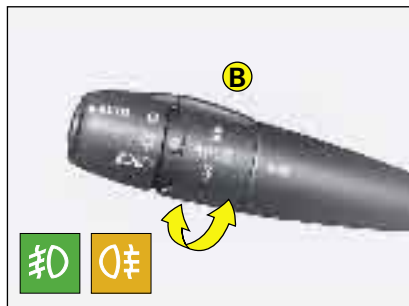

(Hátsó) KÖDLÁMPÁKKAL  
szerelt gépkocsik (B gyűrű)



**Bekapcsolt ködlámpák**

Fordítsa előre a **B** gyűrűt.

Kigyullad a visszajelző.

A ködlámpák a tompított fényvel vagy az országúti fényvel együtt működnek.

**Ködös időben, ha a fényerősség még megfelelő és a világítás nem kapcsol fel automatikusan, önnek kell bekapcsolnia a tompított fényt és a ködlámpákat.**





## Első ablaktörlő

**3** Gyors törlés.

**2** Normál törlés.

**1** Időnkénti törlés vagy automata első ablaktörlés.

**0** Álló helyzet.

**4** Egyszeri törlés, a kart lefelé húzva.

## Esőérzékelő nélküli gépkocsi

**1-es fokozat:** A törlés üteme automatikusan a gépkocsi sebességéhez alkalmazkodik.

**Megjegyzés:** 2-es vagy 3-as fokozatban megállásakor az ablaktörlő automatikusan lassabb ütemre vált.

## Esőérzékelővel szerelt gépkocsi

**1-es fokozat:** A törlés üteme automatikusan az eső intenzitásához alkalmazkodik.

**Megjegyzés:** 2-es vagy 3-as fokozatban megállásakor az ablaktörlő automatikusan lassabb ütemre vált.

## Biztonsági okokból, a gyújtás lekapcsolásakor az automata ablaktörlés kikapcsol.

A gyújtás rákapcsolásakor a funkció újraindításához:

- állítsa a kapcsolót **0 (álló) helyzetbe, majd**
- állítsa a kapcsolót a **kívánt helyzetbe.**

A funkció bekapcsolását egy törlés jelzi.

## FIGYELEM!

**Ne takarja le** a szélvédő külső részén a belső visszapillantó mögött található **esőérzékelőt**.



## Tanács

**A gépkocsi mosásakor** kapcsolja le a gyújtást.

Az automata törlés bekapcsolásakor egy hangjelzés (bip) figyelmeztet a rendszer nem megfelelő működésére.



## Első ablakmosó

A kart húzza maga felé. Ez a művelet az ablakmosást, időnkénti ablaktörlést, és bekapcsolt tompított fény esetén fényszórómosást eredményez.

**Biztonsági okokból a gyújtás lekapcsolásakor az ablaktörlő kikapcsol.**

# ABLAKTÖRLÉS, ABLAKMOSÁS, PÁRAMENTESÍTÉS

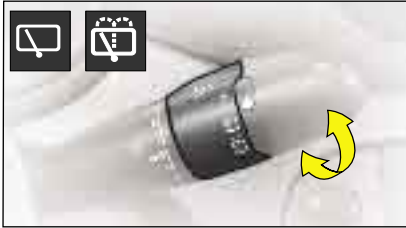

## Hátsó ablaktörlő

### 1. fokozat

Álló helyzet

### 2. fokozat

Időnkénti hátsó ablaktörlés

### 3. fokozat

Időnkénti hátsó ablakmosás és ablaktörlés

## Automata ablaktörlés

Hátramenet kapcsolása esetén, ha az első ablaktörlők működnek.

## Biztonsági okokból, a gyújtás lekapcsolásakor az automata ablaktörlés kikapcsol.

A gyújtás rákapcsolásakor a funkció újraindításához:

- állítsa a kapcsolót **0 (álló) helyzetbe, majd**
- állítsa a kapcsolót a **kívánt helyzetbe.**

A funkció bekapcsolását egy törlés jelzi.

## A hátsó szélvédő páramentesítése

Csak járó motornál működik.

A hátsó szélvédő (és a visszapillantó tükrök) elektromos páramentesítése a vezérlőgomb egyseri benyomásával hozható működésbe.

Egy idő után – a túlzott áramfogyasztás elkerülése végett – önműködően leáll.

A páramentesítést egyetlen gombnyomással Ön is leállíthatja.

Ha a gombot újra benyomja, a páramentesítés folytatódik.



**Hátramenet kapcsolása esetén, ha az első ablaktörlők működnek, a hátsó ablaktörlők bekapcsolnak.**

**Megjegyzés: ez a funkció a CITROËN márkaszervizekben kikapcsolható.**

**A szélvédők aljáról mindig távolítsa el az ott összegyűlt havat.**

**Télen, fagyos időben, illetve, ha pl. kerékpártartót szerelt az autójára, mindig győződjön meg róla, hogy az ablaktörlő lapátok szabadon mozoghatnak.**

## Könyöktámasz

A könyöktámasz kiemelhető. Kiszerveleséhez döntse 45°-os szögbe, nyomja meg a könyöktámasz és a háttámla oldala között található kapcsolót és húzza ki a könyöktámaszt.

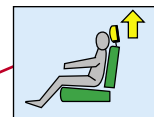

## Fejtámasz

Magasságuk állítható, és rögzítőretesszel rendelkeznek. Leszerelésükhöz húzza felfelé a fejtámaszokat ütközésig, majd nyomja be a kioldó nyelvet.

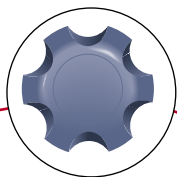

## A háttámla dőlésszöge

Forgassa el a szabályzót a kívánt dőlésszög eléréséig.



## Az ülés(ek) hosszirányú beállítása

A szabályozórúd segítségével állítsa az ülést a kívánt pozícióba.



## Fiók az ülés alatt

Mielőtt kihúzná, kissé emelje meg a fiókot.

**Fűtött ülések** (lásd: „MŰSZERFAL”)

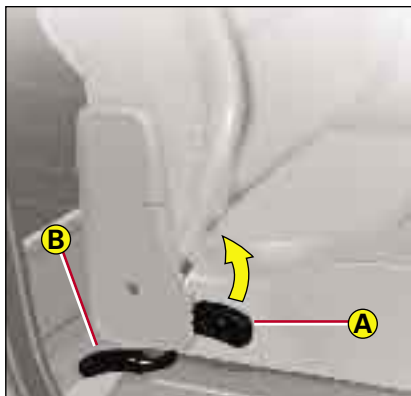

**A csomagtartó elérése és asztallapp kialakítása**

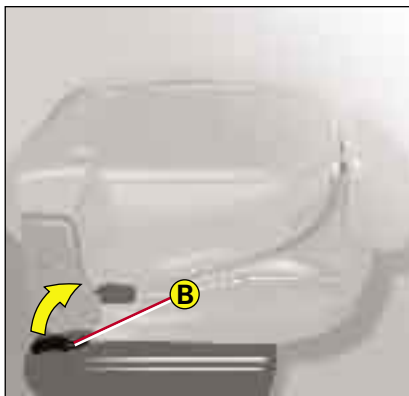

**Az ülés asztallappá alakítása**

Húzza meg az **A** kart, majd döntse teljesen előre az üléstáblát. Az így kialakított lapos felületen egy iratrögzítő szalag, illetve néhány pohártartó mélyedés áll rendelkezésre.

**Csomagtartó – hosszú tárgyak szállítása**

Húzza fel a **B** kart, majd döntse előre az utasülést. Ehhez a művelethez nem feltétlenül kell kivennie a fejtámlát.

Az utasülés, illetve a padló első része alatt található csomagtartóban helyet kaphat minden olyan tárgy, amit el szeretne rejteni szem elől.



A csomagtartó ugyanakkor a hosszabb szállítmányok rögzítésére is lehetőséget nyújt.

Amennyiben járművében nincs csomagmegállító rács, az ülés előre döntését követően akár 2,1 m hosszú tárgyakat is elhelyezhet járművében.

Hosszú szállítmányait azonban minden esetben rögzítse a csomagtartó hátsó részén található rúd, illetve a csomagrögzítő gyűrűk segítségével.

A kormánykerék magassága igény szerint állítható.

**Álló helyzetben,** először állítsa be ülését a legmegfelelőbb pozícióba.

A vezérlőkart előre nyomva ezután oldja a kormánykerék rögzítését.

Állítsa be a kormányt a kívánt magasságba, majd a vezérlőkar erőteljes meghúzásával rögzítse a kívánt pozícióban.

Ügyeljen arra, hogy a műszerfalon található műszerek és jelzőlámpák jól láthatók maradjanak.



## **FONTOS!**

**Biztonsági okokból a kormány beállítását semmiféle körülmények között sem szabad menet közben végezni.**



### Belső visszapillantók

A belső visszapillantó tükör két gömbfejjel rendelkezik, ami lehetővé teszi a hátsó látószög megfelelő beállítását.

Éjszakai helyzet (fényvisszaverődés ellen).  
Húzza maga felé a kart.

### Kártyaolvasó

A hűtőszívó szélvédőn a visszapillantó tükör fölött a C-vel jelölt helyen egy kártyaolvasó található, amely lehetővé teszi a mágneskártyák, például a francia autópálya-kártyák leolvasását.



### Külső visszapillantó tükrök

#### Kézi beállítás

A kocsi belsejéből a tükör a beállítókar segítségével állítható a kívánt helyzetbe.

#### A tükör behajtása parkolókor

A tükröket kívülről, kézzel vissza lehet hajtani. Ez a művelet nem befolyásolja a tükör beállítását.



### Elektromos vezérlés

#### Utas oldali tükör beállítása

A tükör a vezető üléséből egy szabályozógomb segítségével mind a négy irányba állítható.

A visszapillantó tükrök páramentesítése a hátsó szélvédő páramentesítő gombjával vezérelhető, amely a műszerfal közepén található.



### Kézi vezérlés

A hajtókar forgatásával emelheti fel, illetve eresztheti le az ablakokat.

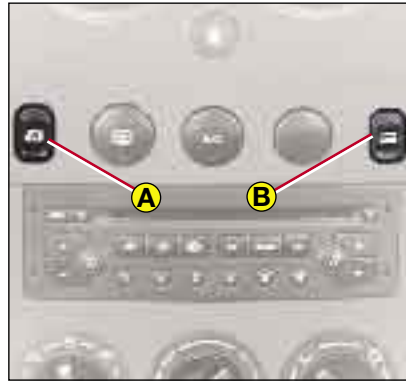

### Elektromos vezérlés

A középkonzolon található **A** és **B** kapcsolók segítségével lehet felemelni, illetve leereszteni a vezető- és az utas oldali első ablakokat (rákapcsolt gyújtás mellett).

### Szakaszos vezérlés

Az **A** gomb rövid ideig tartó benyomásával a vezető oldali ablak a kívánt pozícióig ereszthető le, illetve emelhető fel. A gomb hosszabb ideig tartó lenyomásával majd felengedésével lehet teljesen felemelni/leeresztetni a vezető oldali ablakot.



### Oldalablakok

Az oldalablakok nyitásához húzza meg a kart és nyomja ki az üveget.

Az ablak zárásához húzza be, majd nyomja le a kart.

**Ha elhagyja a gépkocsit (még ha csak rövid időre is), mindig vegye ki a kulcsot a gyújtáskapcsolóból. Ha az ablakemelő működtetése közben becsípődik valami, a megfelelő vezérlőgomb segítségével mozgassa az ablakot az ellenkező irányba.**

**Az ablakemelő működtetése közben, győződjön meg róla, hogy utasai nem akadályozzák az ablakemelő mozgását. Győződjön meg róla, hogy utasai megfelelően használják az ablakemelő vezérlőgombját. AZ ABLAKOK NYITÁSAKOR/ZÁRÁSAKOR ÜGYELJEN GYERMEKEI TESTI ÉPSÉGÉRE!**

## SEBESSÉGSZABÁLYOZÓ – BE-/KIKAPCSOLÁS

**Sebességszabályozó automata**

A sebességszabályozó lehetővé teszi, hogy 40 km/h sebesség felett, 4. és 5. sebességfokozatban, az Ön által kiválasztott állandó sebességgel haladjon.

Az **A** szabályozó vezérlője a világítás és a jelzőberendezések vezérlője alatt helyezkedik el.

**A funkció bekapcsolása:** fordítsa az **1-es** szabályozókereket **ON** állásba.

**A funkció kikapcsolása:** fordítsa az **1-es** szabályozókereket **OFF** állásba.

**Utazósebesség beállítása**

Nyomja be a gázpedált a kívánt sebesség eléréséig. Nyomja meg az **A** vezérlő **2-es** vagy **4-es** gombjának hátsó részét. A sebesség szabályozása és memorizálása megtörtént.

A gázpedál benyomásával a memóriában tárolt sebesség bármikor túlléphető (pl. előzésnél).

A gázpedál felengedésével lehet visszatérni a memóriában tárolt sebességhez.



**A funkció kikapcsolása**

Nyomja be a fékpedált vagy a kuplungot.

A sebességszabályzó funkció akkor is kikapcsol, ha az ESP, illetve ASR rendszerek valamelyike aktív.

Ugyanezt a hatást az **A** vezérlő **3-as** gombjának benyomásával is elérheti.

Ezek a műveletek nem törlik a memóriából az előzőleg megadott sebességet.

**A memóriában tárolt sebesség előhívása**

A funkció kikapcsolása után nyomja be a **3-as** gombot.

A gépkocsi a legutoljára beállított sebességgel halad tovább.

**A memóriában tárolt sebesség növelése**

A következő módokon érhető el:

A **4-es** gomb rövid benyomásával a sebesség kissé emelkedik.

Nyomja be a gázpedált a kívánt sebesség eléréséig, majd nyomja meg az **A** vezérlő **4-es** gombjának hátsó részét.

Tartsa benyomva az **A** vezérlő **4-es** gombját, míg el nem éri a kívánt sebességet.

Engedje el a gombot és a kívánt sebesség memorizálásra kerül.

**A memóriában tárolt sebesség csökkentése**

A **2-es** gomb rövid benyomásával a sebesség kissé csökken.

Vagy tartsa benyomva az **A** vezérlő **2-es** gombját, míg el nem éri a kívánt sebességet.

Engedje el a gombot és a kívánt sebesség memorizálásra kerül.

**A memóriában tárolt sebesség törlése**

Megálláskor: a gyújtás lekapcsolásával,  
vagy a szabályozókerék **OFF** állásba helyezésével.



**A sebességszabályozót csak akkor használja, ha a körülmények állandó sebességgel való haladást tesznek lehetővé. Ne használja túl nagy forgalomban, balesetveszélyes, rosszul tapadó útszakaszon, vagy más nehézségekkel járó körülmények között.**

**Vezessen továbbra is figyelmesen, megőrizve uralmát a gépkocsi felett!**

**Lábait tartsa a pedálok közelében.**

## SEBESSÉGSZABÁLYOZÓ/„CRUISE” ÁLLÁS



A sebességszabályozó lehetővé teszi, hogy 40 km/h sebesség felett, a legmagasabb sebességfokozatokban az Ön által kiválasztott állandó sebességgel haladjon, a gázpedál használata nélkül.

A sebességszabályozó **A** vezérlője a világítás és jelzőberendezések kapcsolója alatt helyezkedik el.

**Megjegyzés:** a sebességszabályozó információi a műszercsoport **B** zónájában kerülnek kijelzésre.

#### A funkció kiválasztása

Forgassa az **1-es** szabályozókereket „**CRUISE**” állásba.

#### Utazósebesség beállítása



Ha kiválasztotta a funkciót az **1-es** szabályozókerékkel, a **sebesség megadásához a következőképpen járjon el:**

Nyomja be a gázpedált a kívánt sebesség eléréséig, majd **nyomja be egyszer a 2-es vagy a 4-es** gombot.



Az utazósebesség beprogramozásra került és megjelenik a műszercsoport **B** zónájában.

Ha felengedi a gázpedált, a gépkocsi automatikusan a beprogramozott értékkel halad tovább.

**Megjegyzés:** a gépkocsi sebessége kis mértékben eltérhet a beprogramozott értéktől. Ha a sebességszabályozó funkció be van kapcsolva, de a gépkocsi valami miatt nem tudja tartani a beprogramozott sebességet (pl. meredek lejtőn), a sebességérték villogva jelenik meg a kijelzőn. Ha szükséges, lassítson.

**A sebességszabályozót csak akkor használja, ha a körülmények lehetővé teszik az állandó sebességgel való haladást.**



**Az utazósebesség átlépése**

A gázpedál benyomásával a memóriában tárolt sebesség bármikor túlléphető (pl. előzésnél). Ilyenkor a kijelzőn megjelenített sebességérték villogni kezd.

Ha felengedi a gázpedált, az autó automatikusan visszatér a memóriában tárolt sebességhez.

**A memóriában tárolt sebesség beállítása**

Lehetőség van a **B** zónában kijelzett, memóriában tárolt sebesség módosítására:

- a sebesség növeléséhez nyomja be a **4**-es gombot,
- a sebesség csökkentéséhez nyomja be a **2**-es gombot.

**Megjegyzés:** a gomb nyomogatásával 1 km-enként, folyamatosan benyomva tartva a gombot pedig 5 km-enként növelheti, illetve csökkentheti a beállított sebességet.

**A sebességszabályozó funkció kikapcsolása**

- Nyomja be a fékpedált vagy a tengelykapcsoló pedált,
- vagy kapcsolja be az ESP/ASR rendszert,
- vagy nyomja be a **3**-as gombot.

**Megjegyzés:** a sebességszabályozó funkció kikapcsol, ha a sebességváltókart üresbe, vagy semleges pozícióba állítja.



Ekkor a műszercsoport kijelzőjén megjelenik az „OFF” felirat.

Ezek a műveletek nem törlik a memóriában tárolt sebességet, ami továbbra is világít a műszercsoport **B** zónájában.

**A sebességszabályozó funkció visszakapcsolása****- A memóriában tárolt sebesség előhívásával:**

A funkció kikapcsolását követően nyomja be a **3**-as gombot.

Gépkocsija automatikusan a beprogramozott és a műszercsoport **B** zónájában kijelzett sebességgel halad tovább.

**Megjegyzés:** ha a beprogramozott sebességérték nagyobb a pillanatnyi sebességnél, a gépkocsi felgyorsul, hogy elérje a beprogramozott értéket.

**- A gépkocsi pillanatnyi sebességének beprogramozásával:**

Ha a gépkocsi eléri a kívánt sebességet, **nyomja be a 2-es vagy a 4-es gombot.**

A műszercsoport kijelzőjéről ekkor eltűnik az „OFF” felirat.

**A funkció kikapcsolása**

- a szabályozókereket állítsa „CRUISE” állásból 0 állásba,
- vagy állítsa le a motort.

Az előzőleg kiválasztott sebesség ekkor törlődik a memóriából.

**Hibás működés esetén,** hangjelzés kíséretében egy üzenet jelenik meg a kijelzőn.

Forduljon a CITROËN hálózat munkatársaihoz.



**Ne használja túl nagy forgalomban, balesetveszélyes, rosszul tapadó útszakaszon, vagy más nehézségekkel járó körülmények között.**

**Vezessen továbbra is figyelmesen, megőrizve uralmát a gépkocsi felett! Lábatartsa a pedálok közelében.**

## SEBESSÉGKORLÁTOZÓ / „LIMIT” ÁLLÁS



Ez a – vezetést segítő – funkció lehetővé teszi 30 km/h sebesség felett egy tetszőleges maximális sebesség beállítását.

A sebességkorlátozó **A** vezérlője a világítás és a jelzőberendezések kapcsoló alatt helyezkedik el.

**Megjegyzés:** a sebességszabályozó információi a műszercsoport **B** zónájában kerülnek kijelzésre.

#### A funkció kiválasztása

Forgassa az **1-es** szabályozókereket „LIMIT” állásba.



Miután kiválasztotta a funkciót az **1-es** szabályzóval, a kijelzőn megjelenik az utoljára beprogramozott sebességérték.

#### Maximális sebesség beállítása

Járó motornál a beállított sebesség a következő gombok rövid vagy hosszú ideig történő benyomásával állítható:

- a 4-es gombbal növelhető a beállított sebesség,
- a 2-es gombbal csökkenthető a beállított sebesség.

**Megjegyzés:** a gomb nyomogatásával 1 km-enként, folyamatosan benyomva tartva a gombot pedig 5 km-enként növelheti, illetve csökkentheti a beállított sebességet.

#### A sebességkorlátozó funkció bekapcsolása

Ha a kijelzőn megjelenik a megadni kívánt sebességérték, nyomja be a **3-as** gombot a sebességkorlátozó funkció bekapcsolásához.



A kijelzőről ekkor eltűnik az „OFF” jelzés.

Amikor a funkció be van kapcsolva, a beprogramozott sebesség csak úgy léphető túl, ha teljesen – vagyis az elakadási ponton túl – benyomja a gázpedált. (Lásd „A maximális sebesség ideiglenes túllépése” című részt).

**Megjegyzés:** a gépkocsi sebessége kis mértékben eltérhet a beprogramozott értéktől.



**A sebességkorlátozó funkció kikapcsolása**

Nyomja be az **A** vezérlő végén található **3**-as gombot.



Ekkor a műszercsoport kijelzőjén megjelenik az „OFF” felirat. Ezek a műveletek nem törlik a memóriában tárolt sebességet, ami továbbra is világít a műszercsoport **B** zónájában.

**A beprogramozott sebességhatár ideiglenes túllépése**

A beprogramozott maximális sebességet bármikor túllépheti, ha teljesen, vagyis az elakadási ponton túl, benyomja a gázpedált.

A sebesség átlépésekor a sebességérték mindvégig villog a kijelzőn.

Ha felengedi a gázpedált, a gépkocsi újra a beprogramozott sebességhatár alatti sebességgel halad tovább és a funkció újra bekapcsol.

**Megjegyzés:** ha a sebességkorlátozó funkció be van kapcsolva, de a gépkocsi valami miatt nem tudja tartani a beprogramozott sebességet (pl. meredek lejtőn), a sebességérték villogva jelenik meg a kijelzőn. Ha szükséges, lassítson.

A funkció újraaktíválódik, amint a gépkocsi sebessége a kívánt sebességhatár alá kerül.

**A funkció kikapcsolása**

- A szabályozókereket állítsa „LIMIT” állásból **0** állásba;

- vagy állítsa le a motort. Az utoljára megadott sebesség ekkor memorizálásra kerül.

**Hibás működés esetén**, hangjelzés kíséretében egy üzenet jelenik meg a kijelzőn.

Forduljon a CITROËN hálózat munkatársaihoz!



Ha nem a CITROËN által jóváhagyott szőnyegborítást használ, az a gázpedál alá csúszhat, és megakadályozhatja a gázpedál teljes benyomását. A beprogramozott sebességhatár átlépése ilyenkor csak a kormánykerék alatti vezérlő használatával lehetséges.

Vezessen továbbra is figyelmesen, megőrizve uralmát a gépkocsi felett!

# SZELLŐZÉS – FŰTÉS KÉZI LÉGKONDITIONÁLÁS



## Az Ön gépkocsija :

- szellőző- és fűtőrendszerrel, vagy
- manuális légkondicionálóval rendelkezik.

## Vezérlőpanel (váltóztól függően)

- 1– Kézi légkondicionálás vezérlője
- 2 – Levegő visszakeringetése
- 3 – Levegőhozam beállítása
- 4 – Hőmérséklet beállítása
- 5 – Levegőelosztás beállítása
- 6 – Ablakok és szélvédő pára- vagy jégmentesítése:
  - állítsa a hőmérséklet- és levegőhozam-vezérlőket maximumra,
  - zárja be a középső szellőzőket,
  - kapcsolja be a légkondicionálást.



A berendezés megfelelő használatára érdekében a következőket javasoljuk:

Funkció	5	4	3	A/C
HŰTÉS		Kapcsoláskor hideg, majd egyéni beállítás szerint	Kapcsoláskor maximum, majd egyéni beállítás szerint	ON
FŰTÉS		Kapcsoláskor meleg, majd egyéni beállítás szerint	Kapcsoláskor maximum, majd egyéni beállítás szerint	–
JÉGMENTESÍTÉS PÁRAMENTESÍTÉS		Meleg	MAX.	ON

# PARKOLÁST SEGÍTŐ BERENDEZÉS (TOLATÓRADAR)

27



## Parkolást segítő berendezés (tolatóradar)

Parkoláskor, hátramenetben a hátsó lökhárítóba épített távolságérzékelők hangjelzéssel figyelmeztetik a gépkocsi mögött, az érzékelési zónában lévő akadályokra.

Ha benyomja az **A** vezérlőt, és hátramenetbe kapcsol, kigyullad a visszajelző (a rendszer aktív).

## Hátramenetbe kapcsoláskor egy rövid hang jelzi, hogy a rendszer működik.

- Amint a gépkocsi közelít az akadályhoz, a hangjelzés egyre sűrűbb lesz.

- Amint a gépkocsi 30 cm-re megközelítette az akadályt, a hangjelzés folyamatosság válik.



Érzékelési zóna

## Kikapcsolás

A funkciót az első ülések között található **A** gombbal kapcsolhatja ki:

- Rövid gombnyomás: a funkció átmeneti kikapcsolása.
- Hosszú gombnyomás (min. 4 mp): a funkció tartós kikapcsolása (visszakapcsolásához nyomja be röviden az **A** gombot).

Ha a gépkocsi után vonatási szerelvényt kapcsolnak, ki kell kapcsolni a tolatóradart. Forduljon a CITROËN hálózat munkatársaihoz.

**Megjegyzés:** ha a hátsó lökhárítón lévő érzékelőket takarja valami (hó, jég, kerékpártartó stb.) folyamatos csipogó hangjelzés (bip) hallható.

Ilyen esetben:

- tisztítsa meg az érzékelőket, vagy
- kapcsolja ki a funkciót az **A** gombbal.

## FIGYELEM!

Hátramenet kapcsolásakor hallható hangjelzés (bip) és a visszajelző kigyulladás a rendszer meghibásodására figyelmeztet. Forduljon a CITROËN hálózat munkatársaihoz.

A távolságérzékelők nem érzékelik közvetlenül a lökhárító alatt lévő akadályokat. Karókat, jelzőrudakat, vagy más hasonló tárgyakat messziről még érzékelhet a radar, de előfordulhat, hogy közelről már nem.







## KULCSOK

A kulcsok lehetővé teszik az ajtók és a tüzelőanyag-tartály nyitását és zárását, valamint az utasoldali légzsák kiiktatását és a gyújtás bekapcsolását.

### Központi zár

A kulcsok lehetővé teszik a vezető oldali ajtó nyitásával, illetve zárásával az összes ajtó, és a csomagterajtó nyitását, illetve reteszelését.

Ha az egyik első vagy oldalsó ajtó nyitva van, a központi zár nem működtethető.

**Távvezérlő:** ugyanazokkal a funkciókkal rendelkezik, mint a kulcsok. Segítségével távolról nyithatja, illetve zárhatja a gépkocsit.

### A záruk reteszelése

A záruk reteszeléséhez nyomja be egyszer az **A** gombot.

A művelet sikeres végrehajtása esetén a gépkocsi irányjelzői kb. 2 másodpercig világítanak.

### A reteszelés oldása

A záruk reteszelésének oldásához nyomja be egyszer a **B** gombot.

A művelet sikeres végrehajtása esetén a gépkocsi irányjelzői gyorsan felvillannak.

### Gyújtáskapcsolóban felejtett kulcs

A gyújtáskapcsolóban felejtett kulcsra hangjelzés figyelmeztet a vezető oldali ajtó nyitásakor.

### A gépkocsi lokalizálása

Ha könnyen meg szeretné találni gépkocsiját akár a legzsúfoltabb parkolóban is, nyomja meg egyszer a távvezérlő **A** gombját. A mennyezetvilágítás ekkor kigyullad, és az irányjelzők néhány másodpercig villognak (a gépkocsi ajtói zárva maradnak).

### Elemcsere a távvezérlőben

A lemerült elemre hangjelzés és a többfunkciós kijelzőn megjelenő „**Távvezérlő eleme lemerült**” üzenet figyelmeztet.

Az elemcseréhez vegye ki a csavart, majd egy pénzérme segítségével pattintsa le a fedelet a kulcsgyűrűnél. (CR 2016/3 voltos elem.)

Ha az elemcserét követően a távvezérlő nem működik, tanítsa be újra a távvezérlőt.

**A távvezérlő betanítása**

- Kapcsolja le a gyújtást.
- Kapcsolja rá a gyújtást.
- Nyomja meg a távvezérlő **A** gombját.
- Kapcsolja le a gyújtást és vegye le a kulcsos távvezérlőt az indításgátlóról. A távvezérlő újra működik.

**ELEKTRONIKUS INDÍTÁSGÁTLÓ**

A gyújtás lekapcsolását követően az elektronikus indításgátló zárja a motorellenőrző rendszert és megakadályozza a gépkocsi erőszakos módon történő indítását.

A kulcs egy egyedi kódot tartalmazó chippel rendelkezik. Miután rákapcsolta a gyújtást, a gépkocsi csak akkor indítható, ha a rendszer felismerte a kódot.

**A rendszer nem megfelelő működésére** hangjelzés és a többfunkciós kijelzőn megjelenő üzenet figyelmeztet.

Ebben az esetben a gépkocsi nem indul.

Haladéktalanul forduljon egy CITROËN márkaszervizhez!

**KÓDKÁRTYA**

A kártya egy titkos kódot tartalmaz, amely a CITROËN márkaszerviz számára lehetővé teszi az elektronikus indításgátló készülék karbantartását.

A kódot egy vékony filmréteg takarja, amit csak szükség esetén távolítson el.

**A kártyát őrizze mindig biztonságos helyen. Soha ne hagyja az autóban!**



*Pontosan írja fel a kulcsok számát. A számot a kulccsal együtt kapott kártya tartalmazza.*

*Ha elveszítené a kulcsokat, a számok alapján a CITROËN márkaszerviz rövid időn belül pótolni tudja őket.*

*A nagyfrekvenciás távvezérlő hatósugara igen nagy.*

*A távvezérlő gombjának véletlen megnyomása (akár a zsebben is) a záruk nyitását eredményezheti.*

*A kulcs betanításán kívül, amennyiben a kulcs az indításgátlón van, a távvezérlő még lekapcsolt gyújtás esetén sem működik.*

*Biztonsági okokból (gyermekek az utastérben), bármilyen rövid időre is száll ki az autóból, vegye le a gyújtáskulcsot az indításgátlóról.*

*Ne nyomkodja a távvezérlő gombjait hatósugáron kívül, mert működésképtelenné teheti, és akkor újra be kell tanítani.*

*Használt autó vásárlása esetén:*

- győződjön meg róla, hogy megkapta-e a kódkártyát;
- taníttassa be a kulcsokat egy CITROËN márkaszervizben, hogy biztos legyen benne, a gépkocsi kizárólag az Ön tulajdonában lévő kulcsokkal indítható.

*Semmilyen körülmények között ne avatkozzon az elektronikus indításgátló áramkörébe!*

### Kormányzár

Indulás előtt, a kormányzár kioldása érdekében könnyedén forgassa a kormánykereket, és közben finoman fordítsa el a gyújtáskulcsot.

Az önindító használatakor a motor könnyebb indítása végett nyomja be a tengelykapcsoló pedált.

Indítás pozícióban ezeket a visszajelzőket teszteli a rendszer:



### Indítás

A gyújtáskulcs a következő 4 állásban lehet az önindítóban:

**STOP állás:** lekapcsolt gyújtás.

**1-es állás, Rádió + pozíció:** lekapcsolt gyújtás, de a segédberendezések működnek.

**2-es állás, Gyújtás (normál) pozíció:** rákapcsolt gyújtás.

**Indítás pozíció:** önindító rákapcsolva.

### Hangjelzések

Gépkocsija többféle információt hordozó hangjelzéseket ad Önnek:

- 1 csipogás = első fokú figyelmeztető jelzés (pl. nyitott vagy rosszul bezárt ajtó)
- 3 csipogás = másodfokú figyelmeztető jelzés (pl. hűtővíz hőmérséklete túl magas)



Ellenőrizze, hogy a sebességváltó tényleg üresben áll-e.

### BENZINES MOTOROK

#### Hideg motor beindítása

Ne nyomja be a gázpedált.

Addig működtesse az önindítót, amíg a motor be nem indul (legfeljebb tíz másodpercig).

Nagy hidegben az indítási folyamat közben nyomja be a kuplungpedált, hogy az indítás könnyebb legyen.

Indítás után lassan engedje fel a kuplungpedált.

### DIESEL MOTOROK

#### Hideg motor beindítása

Fordítsa el a kulcsot az **M** helyzetig (gyújtás, izzítás). Várja meg, míg az izzítás-visszajelző kialszik, majd önindítózson a motor beindulásáig.

Nagy hidegben az indítási folyamat közben nyomja be a kuplungpedált, hogy az indítás könnyebb legyen.

Indítás után lassan engedje fel a pedált.

**Megjegyzés:** indítás közben ne nyomja be a gázpedált.

#### Újraindítás

Használja az önindítót. Amennyiben a motor az első próbálkozásra nem indul, kezdje újra a műveletet, az előizzítással együtt. Minden olyan esetben, amikor a motor leáll, vagy az első próbálkozásra nem indul, ajánlatos az újabb önindítózás előtt néhány másodpercet várni.

**Megjegyzés:** ha a motor meleg, az izzítás-visszajelző nem gyullad ki.

**Nincs szükség** indulás előtt a motor melegítésére. Inkább vezessen visszafogottabban az első kilométereken.

#### FIGYELEM!

Soha ne járassa a motort zárt, vagy rosszul szellőztetett helyen!

**SOHA NE VEGYE KI A KULCSOT A MOTOR TELJES LEÁLLÁSA ELŐTT!**

**FONTOS, HOGY MENET KÖZBEN A MOTOR ÁLLANDÓAN JÁRJON, ÍGY MŰKÖDHESSEN A FÉK- ÉS KORMÁNYRÁSEGÍTŐ.**

(Másképp fennáll a veszély, hogy a kormányzár bekapcsol és a biztonsági berendezések nem működnek teljes hatékonysággal.)

Megállás és a gyújtáskulcs levétele után, szükség esetén kissé fordítsa el a kormányt, hogy ezzel biztosítsa a kormányzár reteszelését.

## Kijelző

A gyújtás rákapcsolását követően a kijelzőn egymás után az alábbi műszerek információi jelennek meg:

- karbantartásjelző (lásd az ide vonatkozó fejezetet);
- olajsztintjelző (kizárólag Diesel motornál);
- kilométerszámláló (összesített és napi kilométerszámláló)

**Megjegyzés:** az összesített és napi kilométerszámláló a gyújtás lekapcsolását, a vezető oldali ajtó nyitását és a gépkocsi zárását, ill. nyitását követően fél percig még látható marad a kijelzőn.

## Olajsztintjelző (Diesel)

A gyújtás rákapcsolását követően 10 másodpercig az olajsztintjelző információi láthatók a kijelzőn, majd a karbantartásjelző információi jelennek meg.



### Maximális szint

#### Megjegyzés:

A túl magas olajsztint a motor meghibásodásához vezethet.



### Minimális szint

Ellenőrizze az olajsztintet a kézi olajsztintmérővel és egészítse ki a szintet. A mérés eredménye akkor hiteles, ha a gépkocsi vízszintes talajon áll, és a motor legalább tíz perce nem jár.



### Hibás olajsztintmérő

Ha a kijelző mind a hat kockája villog, az olajsztintmérő meghibásodott. A motor ilyen esetben meghibásodhat.

Haladéktalanul forduljon a CITROËN hálózat munkatársaihoz.

## KARBANTARTÁSJELZŐ

A karbantartásjelző arra figyelmezteti, hogy a Szervizfüzet előírásai szerint mikor esedékes gépjárműve következő felülvizsgálata. Tájékoztat a legutóbbi felülvizsgálat óta megtett kilométerek számáról, és az azóta eltelt időről.

### Működése

A gyújtás rákapcsolását követően 5 másodpercre felvillan a javítókulcs és az összesített kilométerszámláló kijelzi, hány kilométert tehet meg a következő esedékes felülvizsgálatig.

**Példa:** a következő ellenőrzésig még 4800 kilométert tehet meg.

A gyújtás bekapcsolását követően 5 másodpercig a kijelzőn a következő olvasható:



Öt másodperccel a gyújtás rákapcsolása után az összesített kilométerszámláló visszaáll eredeti funkciójába, és vagy az összes, vagy az aznap megtett kilométerek számát mutatja.



**Ha a következő felülvizsgálatig már kevesebb, mint 1000 km-t tehet meg:**

**Példa:** a következő felülvizsgálatig már csak 900 km van hátra.

A gyújtás bekapcsolását követően 5 másodpercig a kijelzőn a következő olvasható:



Öt másodperccel a gyújtás rákapcsolása után az összesített kilométerszámláló visszaáll eredeti funkciójába, viszont a sarokban látható marad a kis javítókulcs.

Ez a jelzés arra figyelmeztet, hogy hamarosan esedékes lesz járműve felülvizsgálata.

A kijelző ezután vagy az összes, vagy az aznap megtett kilométerek számát mutatja.



**Ha a karbantartás ideje már lejárt:**

A gyújtás rákapcsolását követően a kijelzőn 5 másodpercig villog a kis javítókulcs és a karbantartás idejét jelző szám.

**Példa:** a jármű felülvizsgálata 300 km-rel ezelőtt lett volna esedékes. Járműve ilyenkor sürgős ellenőrzésre szorul.

A gyújtás rákapcsolását követően 5 másodpercig a kijelzőn a következő olvasható:



Öt másodperccel a gyújtás rákapcsolása után az összesített kilométerszámláló visszaáll eredeti funkciójába, viszont a sarokban a kis javítókulcs látható marad.

A kijelző ezután vagy az összes, vagy az aznap megtett kilométerek számát mutatja.



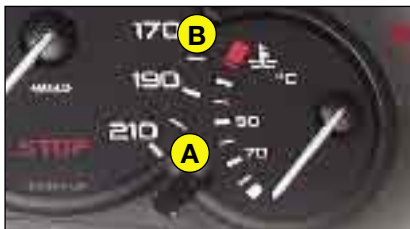

### Hűtőfolyadék - hőmérsékletjelző

- Ha a mutató az **(A)** zónában tartózkodik, a hőmérséklet megfelelő.
- Ha a mutató a **(B)** zónában tartózkodik, a hőmérséklet túl magas. A **STOP** vészjelző villog.

### Azonnal álljon meg!

Haladéktalanul forduljon a CITROËN hálózat munkatársaihoz!

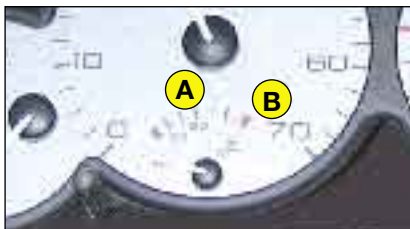

### A karbantartásjelző lenullázása

Az esedékes felülvizsgálatokat követően a CITROËN hálózat munkatársai minden esetben lenullázzák a számlálót. Amennyiben Ön maga szeretné lenullázni a számlálót, a következőképpen járjon el:

- kapcsolja le a gyújtást;
- nyomja be az **1-es** gombot és tartsa lenyomva;
- kapcsolja vissza a gyújtást a karbantartásjelző számlálója visszafelé pörög (kb. 10 másodperc);
- tartsa 10 másodpercig lenyomva az **1-es** gombot.

A kijelzőn ekkor a **[ = 0 ]** jelzés jelenik meg, és a kis javítókulcs eltűnik.



### Összesített kilométerszámláló

Az **1-es** gomb segítségével jelenítheti meg felváltva az összesített, illetve a napi kilométerszámláló információit.

A **1-es** gombot 3 másodpercig lenyomva tartva nullázhatja le a napi kilométerszámlálót.



### Műszerfal-világításszabályozó

Bekapcsolt világítás mellett a **2-es** gombbal szabályozhatja a műszerfal és a többfunkciós kijelző világítását. Ha a világítás elérte a legalacsonyabb (vagy legmagasabb) erősséget, engedje fel a gombot, majd nyomja be még egyszer a világítás erősségének növeléséhez (vagy csökkentéséhez).

Ha a világítás erőssége megfelelő, engedje fel a gombot.

## KIJELZŐK

**Digitális óra**

Az órákat az **1-es** gombbal, míg a perceket a **2-es** gombbal állíthatja be.



„A” kijelző

„B” kijelző





# TÖBBFUNKCIÓS KIJELZŐ

## „A” kijelző

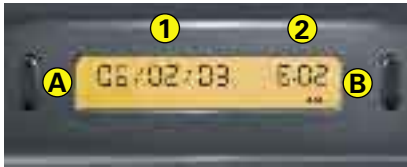

**A** A kijelző funkcióinak megjelenítő gombja

**B** A kijelző funkcióinak szabályozógombja

**1** Az üzenetek megjelenítésének helye

**2** Pontos idő vagy hőmérséklet

A gyújtás rákapcsolásakor a pontos idő jelenik meg a kijelzőn, kivéve, ha a kinti hőmérséklet  $+3^{\circ}\text{C}$  és  $-3^{\circ}\text{C}$  között van (jegesedés veszélye).

**Megjegyzés:** előfordulhat, hogy a kijelzőn megjelenő adat magasabb, mint a tényleges hőmérséklet, pl. ha a gépkocsi tűző napon parkol.

**A kijelző menüje** (lásd a táblázatot)

Az egyes funkciókhoz tartozó értékek igény szerint változtathatók.

**A funkciók megjelenési sorrendje és az értékek beállítása**

Nyomja meg hosszan az **A** gombot a menü előhívásához.

Az **A** gomb rövid ideig tartó benyomásával választhatja ki a kívánt funkciót.

A **B** gomb rövid ideig tartó benyomásával állíthatja be a kívánt értéket.

Sorrend	Funkciók	Értékek
1	<b>NYELV</b>	A nyelv kiválasztása
2	<b>ÓRA</b>	Az óra beállítása (1-től 12-ig (AM/PM) vagy 0-tól 23-ig)
3	<b>PERC</b>	A perc beállítása (0-tól 59-ig)
4	<b>ÉV</b>	Az év beállítása („05”, „06”, stb.)
5	<b>HÓNAP</b>	A hónap beállítása (1-től 12-ig)
6	<b>NAP</b>	A nap beállítása (1-től 31-ig)
7	<b>ÓRACIKLUS</b>	12 órás vagy 24 órás ciklus
8	<b>HŐMÉRSÉKLET- MÉRTÉKEGYSÉG</b>	A hőmérséklet mértékegységének beállítása ( $^{\circ}\text{C}$ vagy $^{\circ}\text{F}$ )

# TÖBBFUNKCIÓS KIJELZŐ

## „B” kijelző

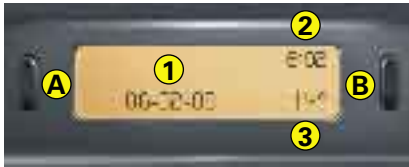

**A** A kijelző funkcióinak megjelenítő gombja

**B** A kijelző funkcióinak szabályozógombja

**1** Az üzenetek megjelenítésének helye

**2** Pontos idő

**3** Hőmérséklet

Ha a külső hőmérséklet  $-3^{\circ}\text{C}$  és  $+3^{\circ}\text{C}$  között van, a hőmérsékletjelző adatai folyamatos villogással figyelmeztetik a vezetőt a jegesedés veszélyére.

**Megjegyzés:** előfordulhat, hogy a kijelzőn megjelenő adat magasabb, mint a tényleges hőmérséklet, pl. ha a gépkocsi tűző napon parkol.

**A kijelző menüje** (lásd a táblázatot)

Az egyes funkciókhoz tartozó értékek igény szerint változtathatók.

**A funkciók megjelenési sorrendje és az értékek beállítása**

Nyomja meg hosszan az **A** gombot a menü előhívásához.

Az **A** gomb rövid ideig tartó benyomásával választhatja ki a kívánt funkciót.

A **B** gomb rövid ideig tartó benyomásával állíthatja be a kívánt értéket.

Sorrend	Funkciók	Értékek
1	<b>NYELV</b>	A nyelv kiválasztása
2	<b>SEBESSÉG-MÉRTÉKEGYSÉG</b>	A sebesség mértékegységének beállítása (km/h vagy m/h)
3	<b>HŐMÉRSÉKLET-MÉRTÉKEGYSÉG</b>	A hőmérséklet mértékegységének beállítása ( $^{\circ}\text{C}$ vagy $^{\circ}\text{F}$ )
4	<b>ÓRACIKLUS</b>	12 órás vagy 24 órás ciklus
5	<b>ÓRA</b>	Az óra beállítása (1-től 12-ig (AM/PM) vagy 0-tól 23-ig)
6	<b>PERC</b>	A perc beállítása (0-tól 59-ig)
7	<b>ÉV</b>	Az év beállítása („05”, „06”, stb.)
8	<b>HÓNAP</b>	A hónap beállítása (1-től 12-ig)
9	<b>NAP</b>	A nap beállítása (1 től 31-ig)



### „B” kijelzős változat

A fedélzeti számítógép műszerfal felső részén található kijelzője öt különböző információ megjelenítésére alkalmas.

- A tartályban lévő tüzelőanyaggal megtehető távolság
- Megtett távolság
- Átlagfogyasztás
- Pillanatnyi fogyasztás
- Átlagsebesség



A különböző információk és funkciók megjelenítéséhez nyomja be többször egymás után röviden az első ablaktörlő kapcsolókarjának végét, vagy az autórádió „1” gombját.

**A fedélzeti számítógép kijelzőjén megjelenő adatok lenullázásához** nyomja be, és tartsa benyomva néhány másodpercig a kapcsolókar végét, amíg a lenullázandó adat látszik a kijelzőn.

**Tankolás nélkül megtehető távolság**

Azt jelzi, hogy a tüzelőanyag-tartályban lévő tüzelőanyag hány kilométer megtételéhez elegendő.

Ha a „minimális tüzelőanyagszint” jelzés kigyullad, a műszerfal kijelzőjén megjelenik a tüzelőanyag-tartályban lévő tüzelőanyag-mennyiséggel megtehető kilométerek száma.

A gépkocsi indításakor ez az információ csak akkor jelenik meg, ha a „minimális tüzelőanyagszint” jelző világít.

Ha már csak 30 km megtételéhez elegendő tüzelőanyag van a tartályban, csak 3 kocka világít.

A fedélzeti számítógép lenullázását követően a következő tankolásig megtehető kilométerek száma csak egy bizonyos időt követően kerül kijelzésre.

**Átlagfogyasztás**

Az elhasznált tüzelőanyag mennyisége és a megtett távolság viszonyát fejezi ki a számítógép utolsó lenullázása óta.

**Pillanatnyi fogyasztás**

Ez az információ – mely csak 30 km/h-s sebesség felett jelenik meg a kijelzőn – a legutóbbi két másodpercben mért fogyasztási adatokon alapszik.

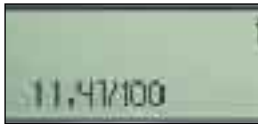
**Átlagsebesség**

A megtett távolság és az utazási idő hányadosát fejezi ki a számítógép utolsó lenullázása óta (ráadott gyújtásnál).

**Megtett távolság**

Jelzi a fedélzeti számítógép utolsó lenullázása óta megtett kilométerek számát.



**Sebességváltókar****Hátramenet**

Soha ne kapcsoljon hátramenetbe a jármű teljes megállása előtt. A mozdulatot minden recsegést elkerülve, finoman, lassan kell elvégezni.

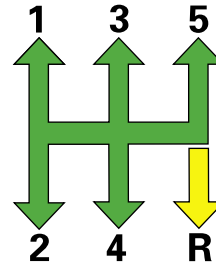



### Kézifék

A kézféket úgy helyezheti működésbe, hogy a kart annál erősebben behúzza, minél meredekebb a lejtő.

A kart könnyebben lehet behúzni, ha egyidejűleg a fékpedált is benyomva tartja.

Elővigyázatosságból minden esetben tegye a sebességváltót első fokozatba, meredek lejtőkön pedig fordítsa a kerekeket a járdaszegély felé.

A kézfék úgy oldható, hogy **benyomja** a végén található gombot, kissé meghúzza, majd teljesen leereszti a kart.

A gyújtás bekapcsolása után égve marad a jelzőlámpa, ha a kézféket behúva hagyta, vagy nem oldotta ki teljesen.



### ABS blokkolásgátló rendszer

Az elektronikus fékerő elosztóval szerelt ABS rendszer azáltal növeli a biztonságot, hogy hirtelen fékezés esetén, illetve a csúszós útszakaszokon megakadályozza a kerekek blokkolását.

Az ABS nehéz helyzetekben lehetőséget nyújt a gépkocsi feletti uralom megőrzésére.

Az ABS rendszer minden lényeges elektromos részének működését elektronikus figyelőrendszer ellenőrzi indulás előtt és menet közben is. Az ABS-rendszer visszajelző lámpája felgyullad a gyújtás bekapcsolásakor, majd kb. két másodperc után kialszik. Ha nem alszik ki, akkor a rendszer valamilyen hiba következtében kikapcsolódott. Az a tény is az ABS rendszer hatástalanságára enged következtetni, ha a lámpa menet közben kigyullad. A normál fékhatás ilyenkor (mindkét esetben) változatlan marad, ugyanúgy, mint a blokkolásgátlóval nem felszerelt járműveken. Ugyanakkor annak érdekében, hogy a blokkolásgátló rendszer kifejthesse hatását, minél előbb meg kell vizsgáltatni egy CITROËN márkaszervizben.

ABS-sel felszerelt járművek esetében is érvényes azon javaslat, miszerint csúszós utakon (kavics, hó, jégkéreg stb.) óvatosan kell haladni.

Vészfékezésnél, vagy hirtelen lassításnál a vészjelzők automatikusan kigyulladnak. Egy idő után a vészjelzők automatikusan kialszanak, de kikapcsolhatók a műszerfalon található kapcsolóval is.

## KÖZPONTI ZÁR

**Az ajtók zárása belülről**

Amikor az ajtók és a csomagterajtó zárva van, a záruk központilag az **A**-val jelölt gomb segítségével reteszelvezhetők, illetve nyithatók.

**Az ajtók nyitása belülről**

Nyomja meg az **A** gombot.

Az ajtók belülről mindig nyithatók (az oldalsó ajtók is nyithatók, lásd: „OLDALSÓ TOLÓAJTÓK”).

**Megjegyzés:**

- Reteszelt ajtók és lekapcsolt gyújtás: a visszajelző villog.
- Reteszelt ajtók és rákapcsolt gyújtás: a visszajelző folyamatosan világít.
- Ha a távvezérlővel történt nyitást követő fél percen belül

egyik ajtót sem nyitják ki, a záruk automatikusan reteszelveznek.

**Automata központi zár  
Bekapcsolás**

Nyomja be hosszan az **A** gombot. A funkció bekapcsolását hangjelzés (bip) kíséri.

A gépkocsi zárjai menet közben automatikusan reteszelveznek (kb. 10 km/h sebesség felett).

**Kikapcsolás**

Nyomja be hosszan az **A** gombot. A funkció kikapcsolását hangjelzés (bip) kíséri.

**Amennyiben reteszelt ajtókkal kíván utazni, fel kell hívnunk a figyelmét, hogy egy esetleges vészhelyzetben ez megnehezíti a segítségére sietők bejutását a gépkocsiba.**

## ELSŐ AJTÓK

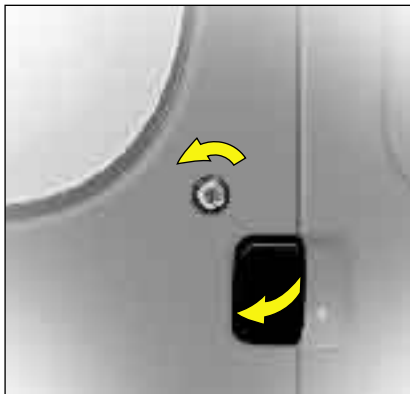

## Az ajtók nyitása kívülről

Az első ajtók egyikének nyitásához vezesse be teljesen a kulcsot a zárba és fordítsa el a jármű elejének irányába, vagy használja a távvezérlőt.

Húzza maga felé a fogantyút.



## Az ajtók nyitása belülről

Húzza maga felé a kallantyút, akár zárva, akár nyitva van az ajtó.

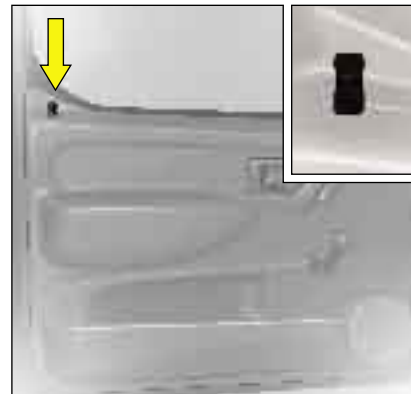

## Az ajtók zárása belülről

Ha a gépkocsi ajtajai reteszelve vannak (központi zár), a **vezető oldali** ajtó zárópeckével az összes ajtó nyitható.

Az **utás oldali** ajtó zárópeckével nem oldható a többi ajtó reteszélése, csak az utás oldali ajtó nyitását teszi lehetővé.



### OLDALSÓ TOLÓAJTÓK



#### Nyitás kívülről

A kulccsal vagy a távvezérlő segítségével oldja a tolóajtó zárját.

**Az ajtó nyitásához** a fogantyú segítségével csúsztassa hátra az ajtót ütközésig.

Lejtőn történő megállásnál a nyitott oldalsó tolóajtó nyitott helyzetben reteszeli magát és nem záródik be.

**Az ajtó zárásához** a fogantyú segítségével húzza az ajtót előre.

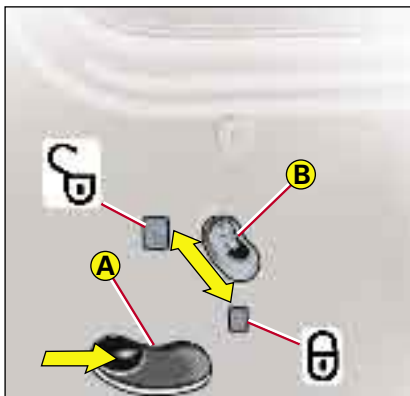

#### Nyitás belülről

Az oldalsó tolóajtót a belső fogantyúval vagy a távvezérlő segítségével nyithatja.

**Az ajtó nyitásához** nyomja meg a fogantyún található **A** gombot, és húzza hátra az ajtót.

**Az ajtó zárásához** nyomja meg az **A** gombot, és húzza előre az ajtót.

**Soha ne vezessen nyitott oldalajtóval.**

### A hátsó ajtók nyitása kívülről

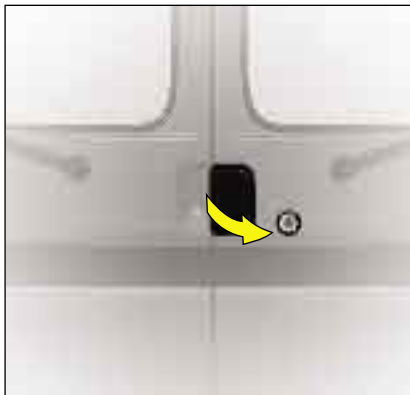

#### A jobb hátsó ajtó

A hátsó ajtót a kulcs (jobbra) fordításával, vagy a távvezérlővel nyithatja ki.

Húzza maga felé az ajtókilincset.



#### Bal hátsó ajtó

Az ajtó az **A** kar meghúzásával nyitható.

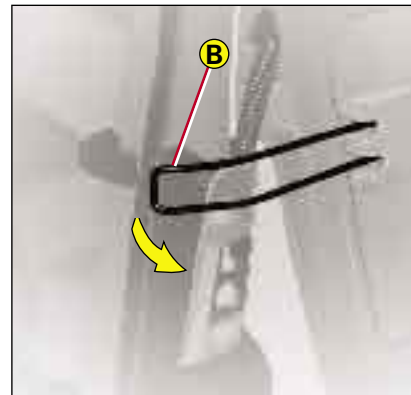

#### A hátsó ajtók 90°-ban történő nyitása

Győződjék meg róla, hogy az ajtószárnyakat megfelelően rögzítette.

#### A hátsó ajtók 180°-ban történő nyitása

Húzza maga felé a **B** rögzítőt, amikor az ajtók nyitva vannak.

Az ajtók becsukásakor a rögzítő automatikusan visszatér eredeti állapotába.

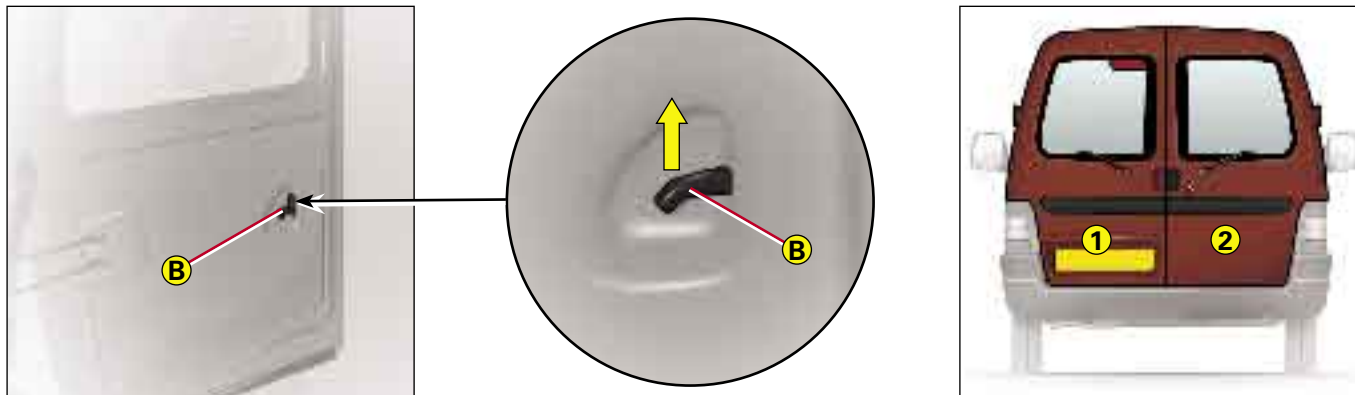
**A hátsó ajtók nyitása belülről**

Nyissa ki az ajtót a **B** nyitókar segítségével.

**AZ AJTÓK ZÁRÁSAKOR ELŐSZÖR AZ 1-ES, MAJD A 2-ES AJTÓSZÁRNYAT HAJTSA BE.**

**FIGYELEM!**

**Rakodáskor ügyeljen arra, hogy mind a jobb, mind a bal oldali ajtó akadály nélkül nyitható, nyitott állapotban pedig rögzíthető legyen.**

III

50

III

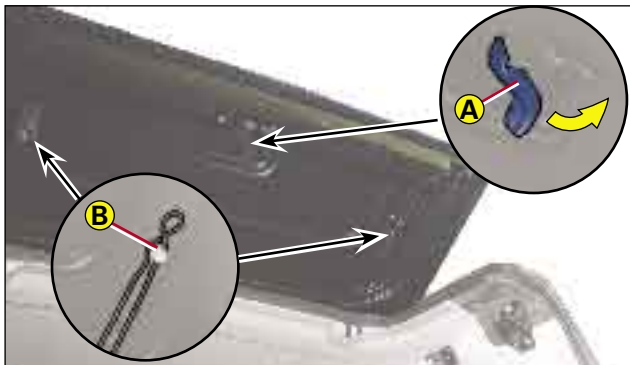

### A hátsó tetőnyílás nyitása

A hátsó tetőnyílást az **A** kar meghúzásával nyithatja ki.

Emelje fel a nyílás fedelét, az ellenállási ponton túl, a **B** önbeálló támaszok befejezéséig.

Amikor a nyílást lezárja, ellenőrizze, hogy a támasztórúd (lásd a „Támasztórúd hosszú rakományokhoz” c. részt) biztosan a helyére került-e.

A tetőnyílás zárját csak a fedél lehajtása után lehet reteszelni.

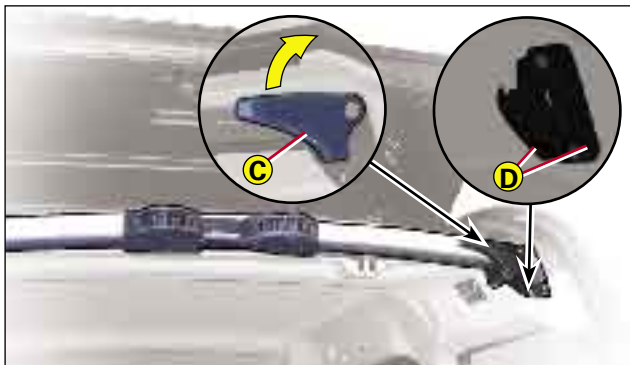

### Támasztórúd hosszú rakományokhoz

Azokra az esetekre, amikor a csomagter tetején kialakított nyíláson át kilógó, hosszú tárgyat kíván szállítani, egy támasztórúd áll rendelkezésére, mely az ilyen rakományok megtámasztására szolgál.

Az egyik oldalán rögzített rúd az **C** kar felemelése után lehajtható.

Miközben egyik kezével az autóban szállított hosszú tárgyat tartja, másik, szabadon maradt kezével könnyedén lehajthatja a támasztót.

Leengedésekor kísérelje a rudat kezével az ajtóoszlopig, majd győződjék meg róla, hogy biztosan a helyére került.

**Rakományát soha ne támassza közvetlenül az ajtóknak.**

A **D** furatokba rögzítőket akaszthat.

A hátsó lökhárító kialakítása olyan, hogy fellépőként is lehet használni.

**Soha ne közlekedjék úgy, hogy a tartórúd nincs a helyén, mert a hátsó ajtókat csak akkor lehet teljesen becsukni, ha a rúd a helyére került.**

**Ha a csomagter ajtaja nyitva van, óvatosan közlekedjék olyan helyeken, ahol magassághatárolás van érvényben. Használjon a szabályoknak megfelelő zászlót (jelzést), ha a rakomány több, mint egy méterrel meghaladja a jármű méreteit.**

# SZELLŐZÉS – FŰTÉS KÉZI LÉGKONDITIONÁLÁS



## A levegőbemenet

Vigyázni kell a levegő bemeneti rácsának és a szélvédő aljánál lévő járatoknak a tisztaságára (száraz falevelek, hó lehet rajtuk).

A gépkocsi nagy nyomáson történő tisztítása esetén ügyeljen arra, hogy a vízszugár ne érje a levegőbemeneti nyílást.

## Szellőzőnyílások

A szellőzőnyílások rácsokkal rendelkeznek, melyekkel a beáramló levegő útja szabályozható. Ugyanott szabályozókerekek is találhatóak a levegő mennyiségének szabályozására.

## Levegőelosztás

A maximális kényelem érdekében az utastér első és hátsó részén egyenletesen tanácsos eloszlatni a levegőt.

Ne tömje be az ülés alatt található szellőzőket.

## Pollenszűrő

Járművében szűrő gondoskodik a por szűréséről.

A szűrőt a karbantartási előírásoknak megfelelő időközönként kell cserélni (lásd a Szervizfüzetet).

## Állófűtés

A kényelem növelése érdekében a HDi motorral felszerelt gépjárművek automata állófűtéssel rendelkeznek.

Főleg alapjáraton működő motornál, vagy álló gépjármű esetén előfordulhat, hogy enyhe füstszagot érez.

## Légkondicionálás

A klímaberendezés minden évszakban hasznos, mert csökkenti a levegő páratartalmát.

A kompresszor tömítettségét úgy lehet hosszú ideig megőrizni, ha havonta legalább egyszer működésbe helyezi.

A berendezés hatékonysága érdekében tartsa zárva az ablakokat.

Ha az autó hosszabb ideig napos helyen állt, és túl meleg a belső tér levegője, szellőztesse pár percig az utasteret nyitott ablakokkal, majd zárja be azokat.

Ha a légkondicionáló nem működik, az utastér hőmérséklete nem lehet alacsonyabb a külső hőmérsékletnél.

Súlyos teher vontatása, illetve magas külső hőmérséklet esetén előfordulhat, hogy a légkondicionáló átmenetileg kikapcsol, ha motor hűtése igényli.

A klímakondenzátorban lecsapódott víz az erre a célra kialakított furaton távozhat, ezért megállás után kis víztócsa keletkezhet a kocsni alatt.

A klímaberendezést tanácsos rendszeresen ellenőrizni (lásd a Szervizfüzetet).

A légkondicionáló a működéséhez a motor energiáját használja fel, ami növeli a gépkocsi fogyasztását.

# SZELLŐZÉS – FŰTÉS KÉZI LÉGKONDITIONÁLÁS



A/C

- **Légkondicionálás**

A légkondicionáló csak járó motor és ventilátor mellett működik.

Nyomja meg a műszerfalon található kapcsolót.

A visszajelző kigyulladás jelzi, hogy a rendszer működik.

A kényelmet fokozza, hogy a 4-es gomb segítségével szabályozni lehet a hűtött levegő hőmérsékletét.

A légkondicionálás meleg és hideg levegő keverésével történik. Miután az 1-es gombbal bekapcsolta a berendezést, a 4-es gomb segítségével állíthatja be a légkondicionálást.

Nem megfelelő működés esetén kapcsolja ki a légkondicionálót, és forduljon a márkaszervizhez.



- **A levegő újraáramoltatása**

A kellemetlen külső szagok és füstök kiszűréséhez használja a belső levegő újraáramoltatása funkciót. Ha lehetséges, a 3-as szabályzó balra forgatásával állítsa be a ventilátor sebességét.

Az utastér levegőjének frissítése és a páramentesítés érdekében kérjük, minél előbb kapcsoljon vissza a külső levegőt felhasználó funkcióra.



**Külső levegő felhasználás:** a 3-as szabályzó jobbra forgatásával állítsa be a ventilátor sebességét.



- **Levegőhozam beállítása**

A ventilátor csak járó motor mellett működik.

Az utastér megfelelő hőmérsékletének biztosítása érdekében ezt a vezérlőt ne hagyja nullán.



# SZELLŐZÉS – FŰTÉS KÉZI LÉGKONDITIONÁLÁS

- **Hőmérséklet beállítása**

4-es vezérlő.

- **Levegőelosztás beállítása**

5-ös vezérlő.



Levegőáram a szellőzőkből



Levegőáram a lábak felé



Levegőáram a lábak és a szélvédő felé



Levegőáram a szélvédő felé  
Pára- és jégmentesítés

- **Az ablakok és a szélvédő pára- és jégmentesítése:**



- állítsa a hőmérsékletszabályozót és a levegőhozamot maximumra,

- zárja be a középső szellőzőket,
- kapcsolja be a légkondicionálót.

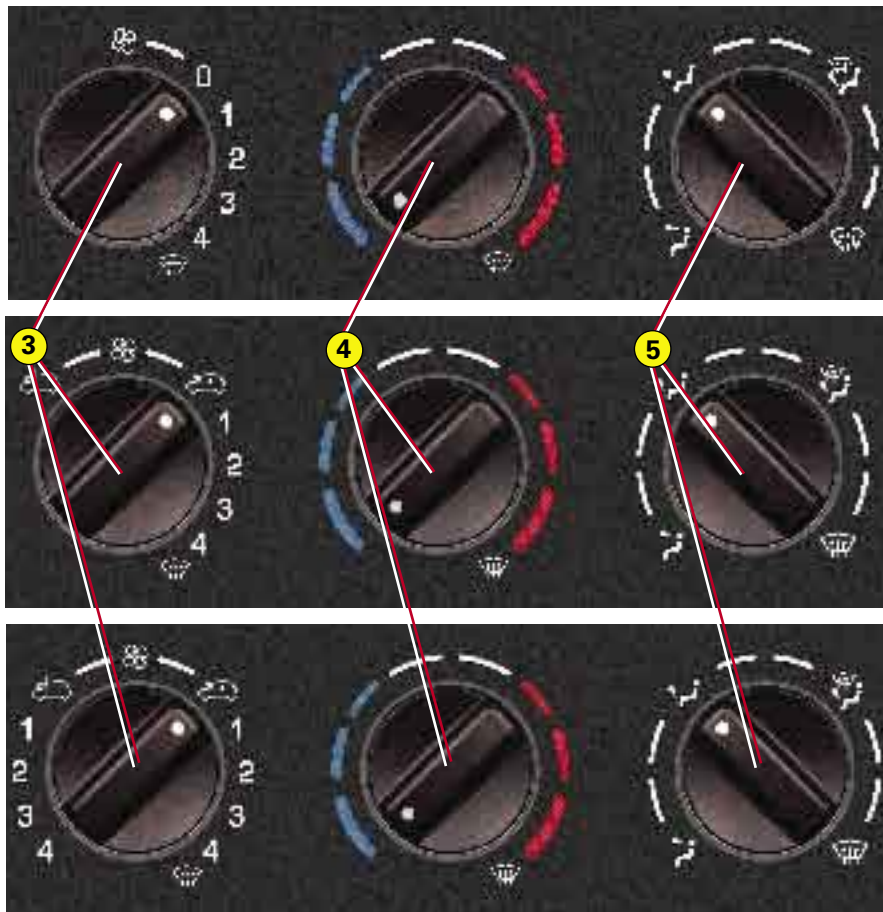



Az utasoldali légzsák(ok) használatára vonatkozó biztonsági előírások:

**Soha ne szereljen gyermekülést a nem kiiktatható utas oldali légzsákkal felszerelt első ülésre, mert baleset esetén a felfúvódó légzsák komoly sérüléseket okozhat a gyermeknek.**

Az utas oldali légzsák, felszereltségtől függően, kiiktatható (lásd a következő részt).



#### Az utas oldali légzsák kiiktatása

- A gyújtás lekapcsolását követően helyezze a kulcsot az **A** nyílásba, melyet a vezető oldali ajtó kinyitása után a műszerfal oldalán talál.
- Fordítsa a kulcsot **„OFF”** állásba: az utasoldali légzsákot kiiktatta.
- Rákapcsolt gyújtásnál a műszercsoport utasoldali légzsák kiiktatására utaló visszajelzője folyamatosan világít.

#### Az utas oldali légzsák visszakapcsolása

- Ne felejtse el szükség esetén újra aktiválni az utas oldali légzsákot, amelyet a következőképpen tehet meg:
- A gyújtás lekapcsolását követően a kulcsot fordítsa **„ON”** állásba: a légzsákot ezzel újraaktiválta.
- A műszercsoporton található visszajelző a gyújtás rákapcsolásakor néhány másodpercre felvilágít.

**A biztonsági övek használata mindenféle körülmények között szükséges és kötelező!**

**Ne iktassa ki az utas oldali légzsákot, ha az ülésen utaznak (kivéve, ha menetiránynak háttal szerelt fel gyermekülést).**

**Az utasülésen menetiránnyal szemben is szállíthat gyermeket. Ebben az esetben hagyja bekapcsolva a légzsákot és tolja az ülést hátra, amennyire lehet. Lásd a „Biztonsági eszközök gyermekek részére” című fejezetet.**

A következő táblázatokból kiolvasható, hogy a 2000/3 európai irányelv értelmében milyen körülmények között rögzíthető a biztonsági övvel gépkocsija üléseire „univerzális” gyermekülés. A CITROËN azt is pontosan meghatározza, mely ülésekre szerelhetők fel az egyes gyermekülések.

**A gyermek lehető legbiztonságosabb elhelyezése érdekében kérjük, olvassa el a „Jármű használatával kapcsolatos tudnivalók” c. fejezet „Biztonsági eszközök gyermekek részére” c. részét.**

Ülés(ek)	A törvényben meghatározott súlycsoportok			
	< 13 kg (0. és 0+ csoport)	9 - 18 kg (1. csoport)	15 - 25 kg (2. csoport)	22 - 36 kg (3. csoport)
<b>Első utasülés <sup>(1)</sup></b>	<b>U</b>	<b>U</b>	<b>U</b>	<b>U</b>

**U:** univerzális kategória, melyre a menetiránynak háttal, ill. a menetiránynak megfelelően is szerelhető gyermekülés.

Amennyiben gyermekeket szállít, kérjük, tájékozódjon az illetékes hatóságoknál az érvényben lévő előírásokról, és gondoskodjon betartásukról.

<sup>(1)</sup> Ha gyermekét az első utasülésen szeretné szállítani, előtte feltétlenül olvassa el a „Biztonsági eszközök gyermekek részére” c. fejezet „Gyermekek szállítása az első ülésen” c. részét, a használati útmutató végén.

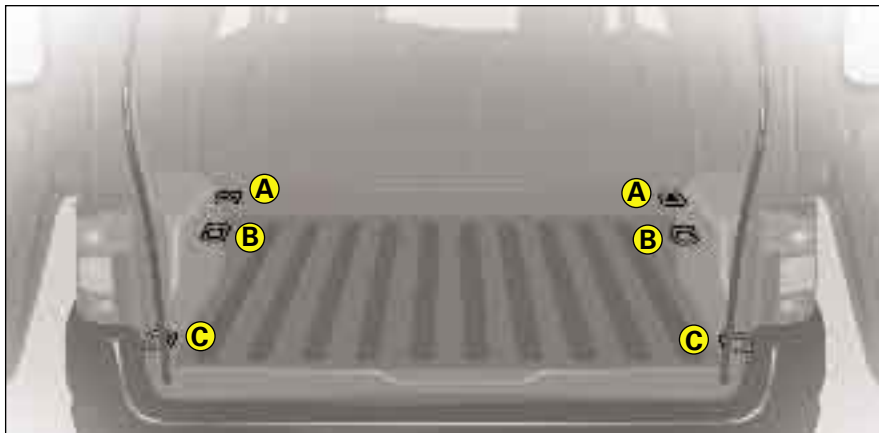

### Rögzítőgyűrűk

Szállítmánya rögzítéséhez használja a csomagtér szélén elhelyezett **A**, **B** és **C** rögzítőgyűrűket.

Minden helyzetben gondoskodjék a szállítmánya szempontjából legmegfelelőbb biztonsági felszerelésről (csomagmegállító, rács stb.), melyeket a CITROËN hálózatonál szerezhet be.

**Biztonsága érdekében mindig rögzítse gondosan szállítmányát.**



### Hamutartó

Helyezze a hamutartót a helyére.

### Szivargyújtó

Nyomja meg és várjon néhány másodpercig, míg önműködően kiugrik helyéről.

### 12 voltos kiegészítő csatlakozó



### Tárolórekeszek és palacktartó

1,5 literes palacktartó + pohártartó és 3,3 dl-es italtartó, illetve egy beépített hangszórórács.



### Rakodóhely a tető alatt

Hosszú tárgyak szállítását teszi lehetővé. A tartó belseje osztott.

Ne helyezzen bele olyan tárgyakat, amelyek sérülést okozhatnak.

### Napellenző

A napellenzőt akkor kell lehajtani, ha a nap a bent ülők szemébe süt. Ha a nap oldalról tűz, a napellenzőt akassza ki középső rögzítőjéből, és hajtsa ki oldalra.

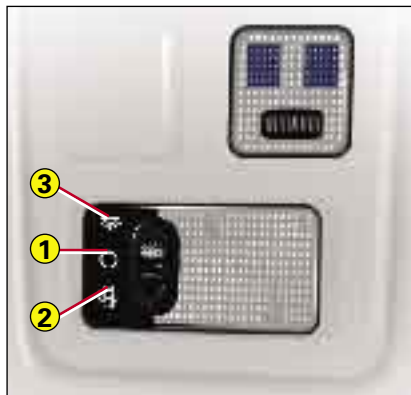

### Olvasólámpák

A tetőkonzolon találhatók.

Bekapcsolás: fordítsa jobbra vagy balra.

Kikapcsolás: fordítsa középső állásba.

Első mennyezetvilágítás

Háromállású kapcsoló:

**1** Kikapcsolt világítás.

**2** A mennyezetvilágítás az első ajtók nyitásakor, a gyújtáskulcs levételkor vagy az ajtók távvezérlővel történő nyitásakor gyullad ki. Ha a kapcsoló ebben az állásban van és valamelyik ajtó nincs jól becsukva menet közben, a mennyezetvilágítás villogni kezd.

A mennyezetvilágítás automatikusan kialszik, ha az ajtók már kb. 10 perce nyitva vannak, vagy ha rákapcsolja a gyújtást.

**3** Folyamatos világítás.

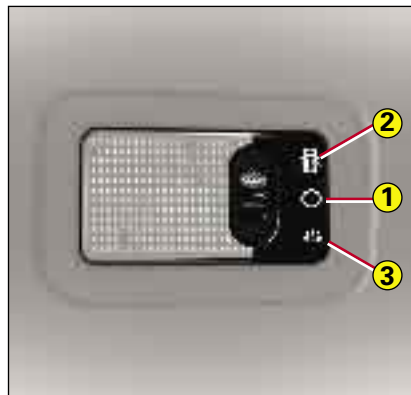

### Hátsó mennyezetvilágítás

Háromállású kapcsoló:

**1** Kikapcsolt világítás.

**2** A mennyezetvilágítás az első ajtók nyitásakor, a gyújtáskulcs levételkor vagy az ajtók távvezérlővel történő nyitásakor gyullad ki. Ha a kapcsoló ebben az állásban van és valamelyik ajtó nincs jól becsukva menet közben, a mennyezetvilágítás villogni kezd.

A mennyezetvilágítás automatikusan kialszik, ha az ajtók már kb. 10 perce nyitva vannak, vagy ha rákapcsolja a gyújtást.

**3** Folyamatos világítás.

Az első és hátsó mennyezetvilágítás a gépkocsi bármelyik ajtajának nyitásakor kigyullad.



### Alsó kesztyűtartó

### Az autórádió elhelyezése

#### A csatlakozók lábkiosztása

- A1** : –  
**A2** : – Digitális vezérlés (gyártó)  
**A3** : – Digitális vezérlés (gyártó)  
**A4** : – Multiplexelés (gyártó)  
**A5** :  
**A6** : (+) Rádió  
**A7** : (+) Akkumulátor  
**A8** : (-) Test

- B1** :  
**B2** :  
**B3** : (+) Jobb első hangszóró  
**B4** : (-) Jobb első hangszóró  
**B5** : (+) Bal első hangszóró  
**B6** : (-) Bal első hangszóró  
**B7** :  
**B8** :

#### A hangszórók elhelyezése

A hangszórók helyét a műszerfal szélein alakították ki. Úgy férhet hozzájuk, ha lepattintja, majd leveszi a mélyedéseket borító rácsot. Ezután kösse be a hangszórókat, rögzítse őket csavarral és tegye vissza a rácsokat.

A jármű hangszóróinak egyedi mérete van, forduljon a CITROËN hálózat munkatársaihoz.

#### A HANGSZÓRÓK ÁTMÉRŐJE:

- AZ ELSŐ AJTÓKBAN: Ø 165 MM
- A MŰSZERFALBAN: Ø 35 MM (TWEETER)

#### Antenna

A rádióadások zavartalan vétele érdekében ajánlatos az antennát a szélvédő-üveggel azonos dőlésszögbe állítani.

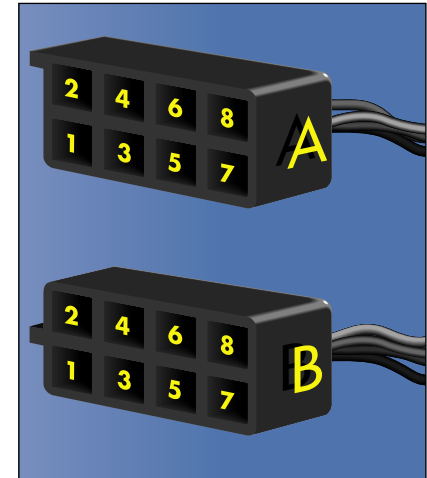





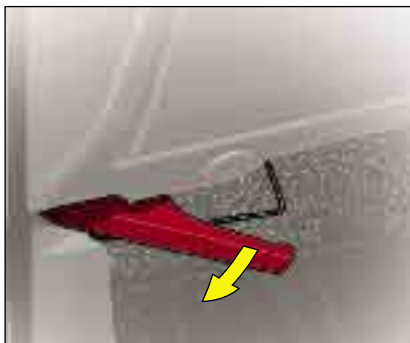

A motorháztető nyitásához húzza maga felé a műszerfal alatt, a bal oldalon található piros fogantyút.

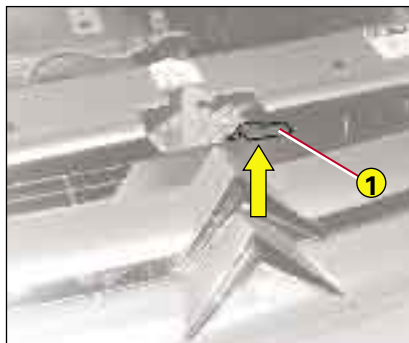

Nyúljon be a motorháztető alá, a középtengelytől kissé balra. Emelje fel a motorháztető szélé alatt található **1-es** kart.

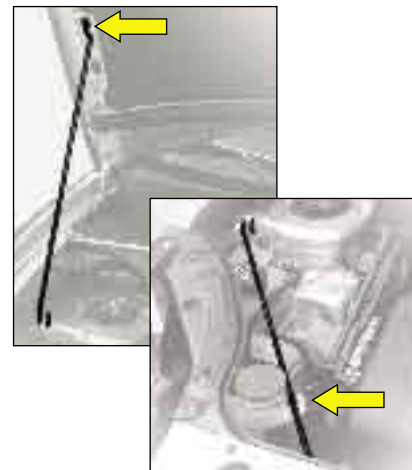

Emelje fel a tetőt.

Rögzítse a támasztórúddal, az ábrán látható módon.

#### **Zárás**

Nyomja vissza a támasztórúdat eredeti pozíciójába.

Hajtsa le a motorháztetőt és végül hagyja leesni.

**Ellenőrizze, hogy tökéletesen lezárta-e a motorház fedelét!**

**Mivel a tető hangszigetelt, mozgáskor figyeljen a súlyára.**



### Szervokormány

**Szint:** lásd a „SZINTEK ÉS ELLENŐRZÉSÜK” c. részt.



### Első és hátsó ablakmosó és fényszórómosó tartály

Lásd: „FELTÖLTÉSI MENNYISÉGEK”



### Motor - hűtőfolyadék kiegészítése

Lásd: „SZINTEK ÉS ELLENŐRZÉSÜK”

**Megjegyzés:** ha a folyadékot gyakran kell utántölteni, az olyan meghibásodást jelez, amit a lehető gyorsabban ellenőriztetni kell.



Lásd: „FELTÖLTÉSI MENNYISÉGEK”

### Mielőtt utántöltené, ellenőrizze a szintet a nivópálcával.

Ha felnyitott motorháztetővel, meleg motorral dolgozik, a hűtőventilátor időnként beindulhat akkor is, ha a motor nem jár, és a gyújtást lekapcsolta.

A gyártó által javasolt egyes felülvizsgálatok között, valamint hosszú utazások előtt is rendszeresen ellenőrizze az olajsintet.



### Fékfolyadék utántöltése

Lásd: „SZINTEK ÉS ELLENŐRZÉSÜK”



### Akkumulátor

Lásd: „AKKUMULÁTOR”

1

### Levegőszűrő

Kövesse a Szervizfüzet utasításait.

2

### Kézi szivattyú

Lásd: „DIESEL BEFECSKENDEZÉS”

3

### Tüzelőanyag-ellátás megszakítása

Lásd: „TÜZELŐANYAG-ELLÁTÁS MEGSZAKÍTÁSA”



### Kézi olajsintmérő

Az ellenőrzést vízszintes talajon, legalább 10 perce leállított motornál végezze.

**Soha ne lépje túl a „Maximum” szint jelet.**

Rendszeresen ellenőrizze a szintet.

— Maximális szint

— Minimális szint

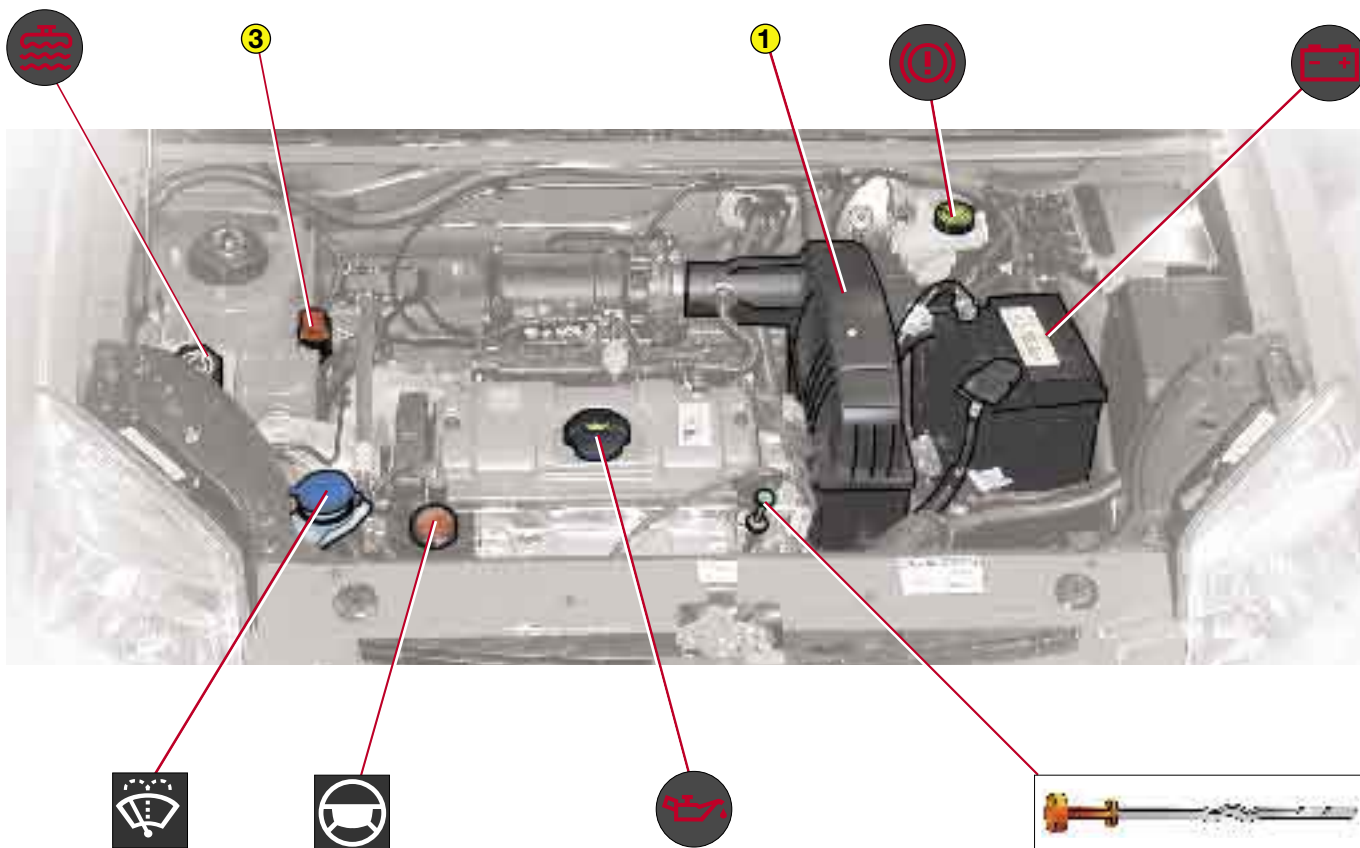

# 1.9 D MOTOR

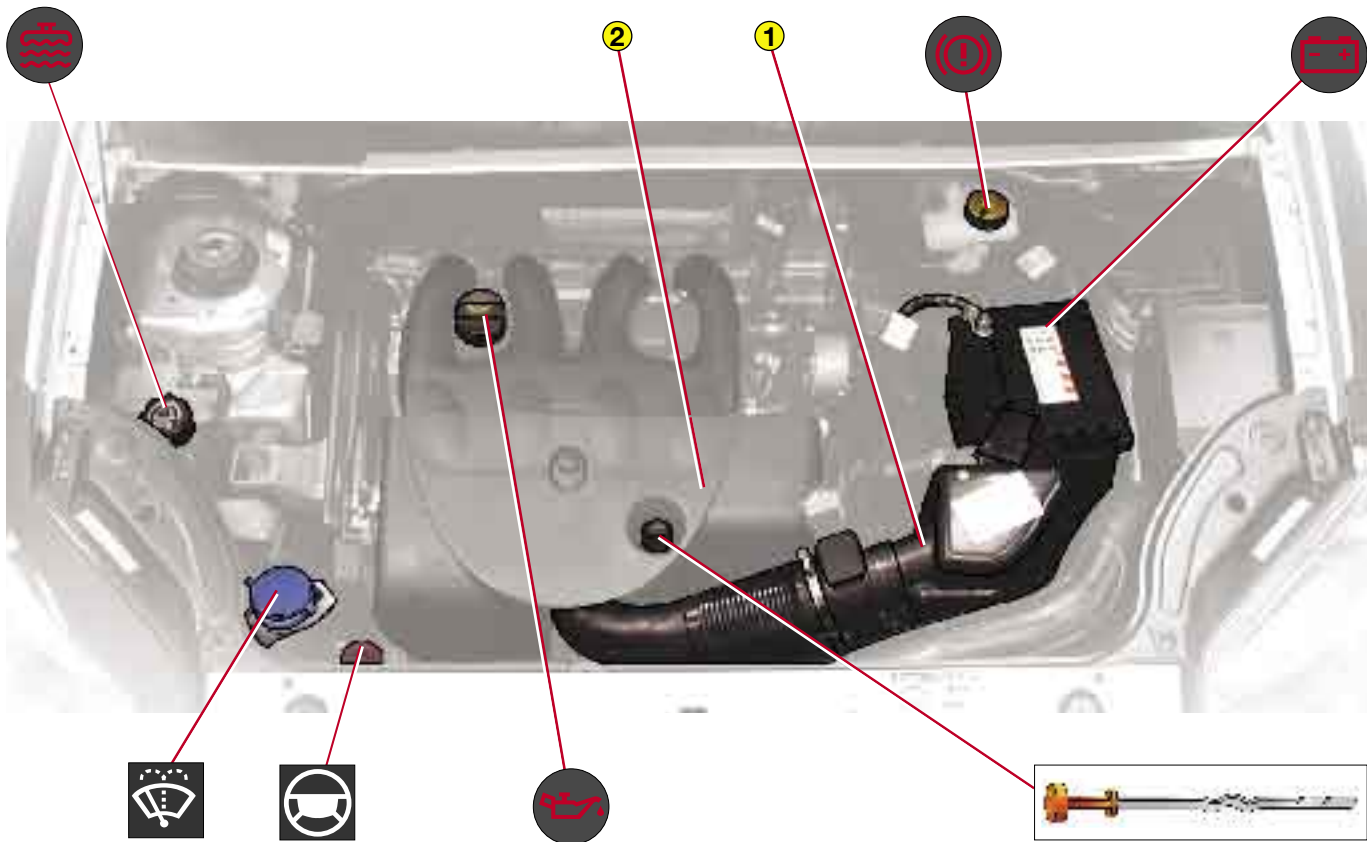

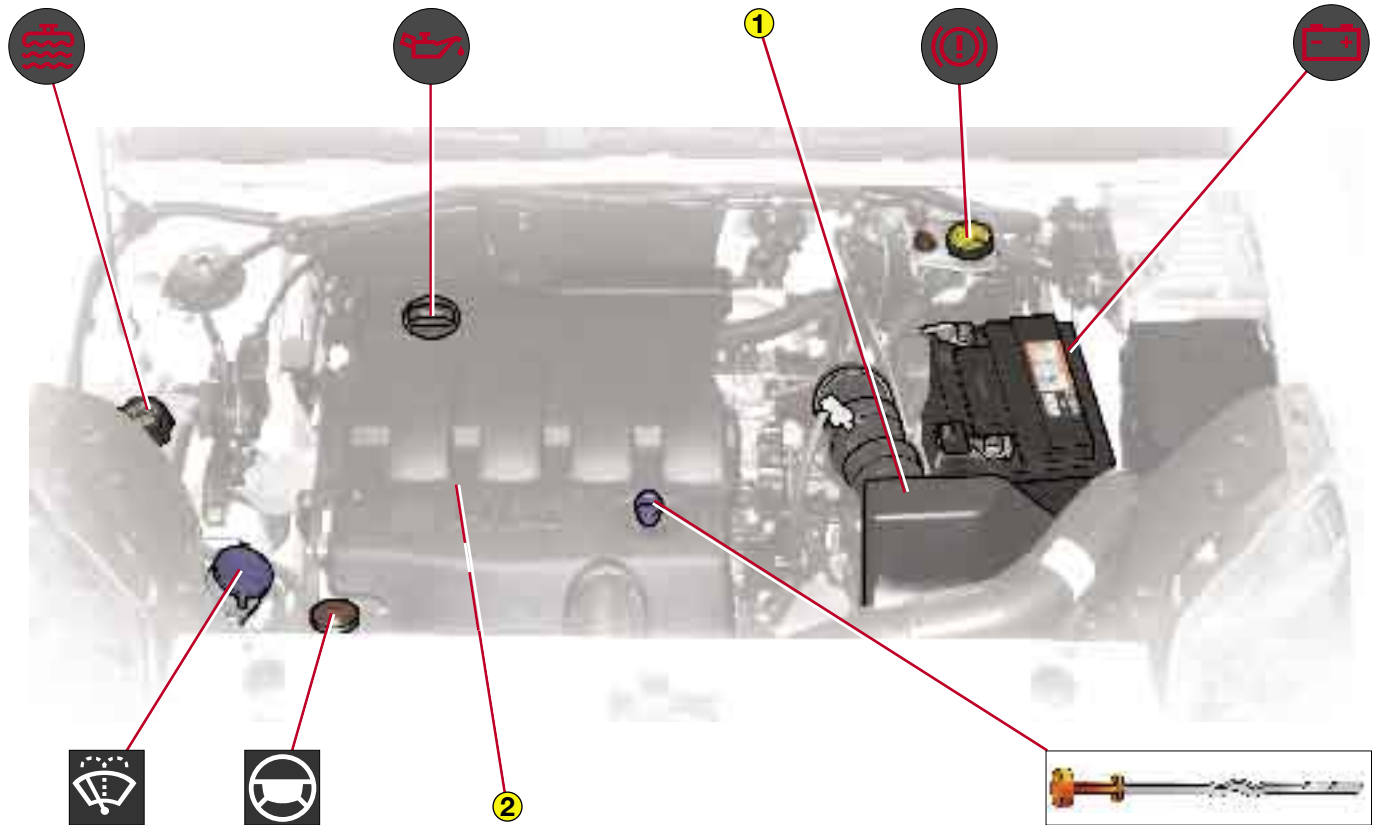

## 1.6 HDi MOTOR

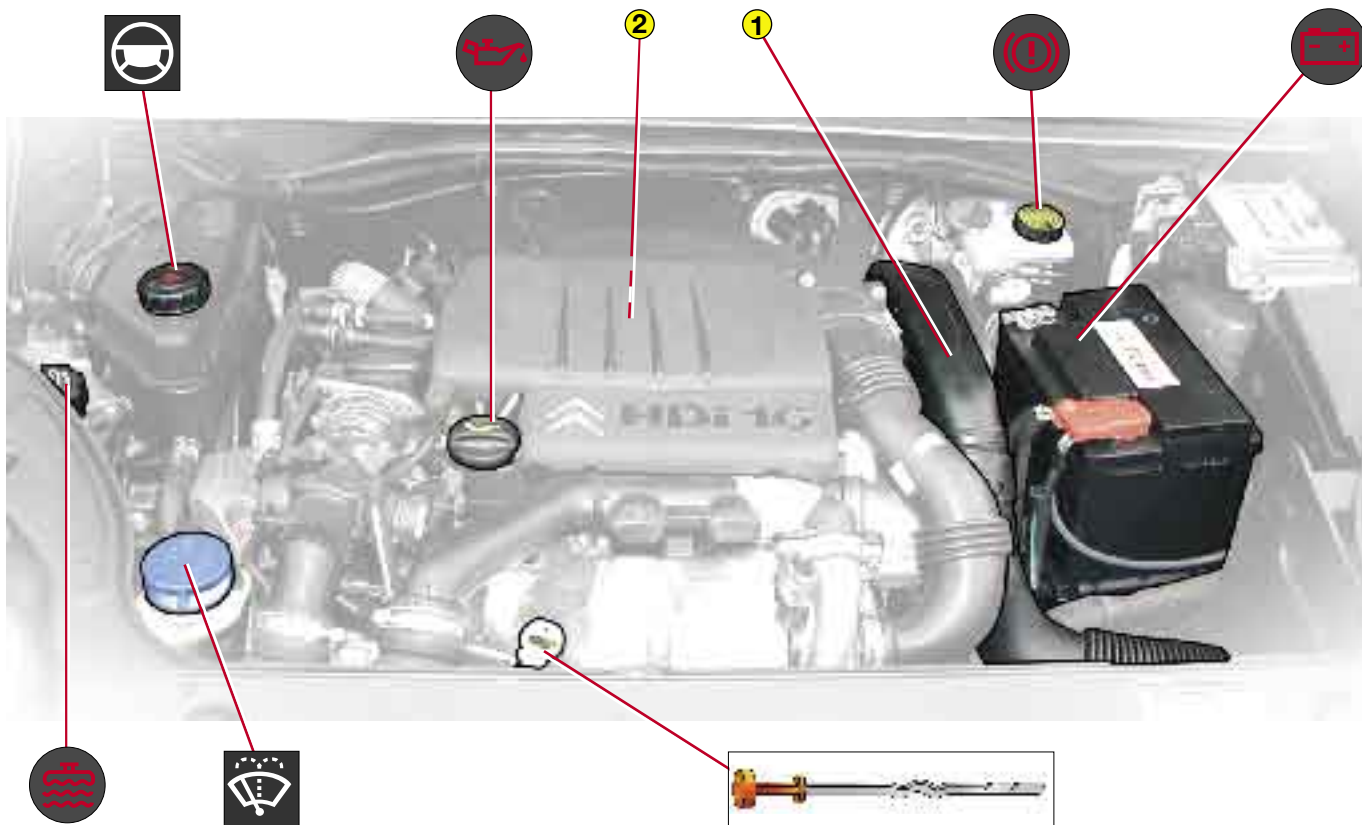



### Hűtő – A motor hűtőfolyadéká

A hűtőfolyadék szintjét hideg állapotban kell ellenőrizni és utántölteni.

**Meleg motornál:** várjon 15 percet, vagy amíg a hőmérséklet  $100^{\circ}\text{C}$  alá esik, majd lassan csavarja ki a kupakot a biztonsági reteszig, hogy a nyomás leessen. A művelet közben óvja bőrét és ruházatát (pl. egy ronggyal) a kifröccsenő folyadéktól.

### A motor hűtőfolyadékának utántöltése

A folyadék mennyisége a tartályon lévő **MINI** és **MAXI** jel között kell, hogy legyen.

Egészítse ki a szintet. Ha több mint 1 literre van szükség, ellenőriztesse a hűtőkört valamelyik CITROËN márkaszervizben.

### Jól húzza meg a kupakot.

**Megjegyzés:** ha a folyadékot gyakran kell utántölteni, akkor valószínűleg olyan hiba áll fenn, melyet minél előbb ellenőriztetni kell.

A hűtőfolyadék - cserét minden esetben a CITROËNmárkaszervizben végeztesse!

### A motor hűtőfolyadéká

A hűtőfolyadékban lévő fagyállónak köszönhetően a folyadék alacsony hőmérsékleten (az eredeti kiszerelés esetében  $-35^{\circ}\text{C}$ -ig) is használható. A fagyálló egyben a korrózió elleni védelmet és a magas hőmérséklettel szembeni ellenállást is biztosítja.

**Minőség:** lásd „A JÁRMŰ HASZNÁLATÁVAL KAPCSOLATOS TUDNIVALÓK” című fejezetet és a Szervizfüzetet.

**Megjegyzés:** a motorhűtő-ventilátor a motor leállítása után még akár 10 percig is tovább működhet.



### Figyelem!

**Ha felnyitott motorháztetővel, meleg motorral dolgozik, a hűtőventilátor időnként beindulhat akkor is, ha a motor nem jár, és a gyújtást lekapcsolta.**

### 1 Szervokormány

A szintet álló motor mellett ellenőrizze.

A tartályban lévő folyadék szintje legyen a MINI jelzés felett, de a MAXI jelzés alatt.

A kormányrásegítő szivattyúja soha ne működjék olaj nélkül (összetapadás veszélye miatt).

### 2 - Első és hátsó ablakmosók és fényszórómosó tartálya

A maximális tisztaság, valamint saját biztonsága érdekében **lehetőleg csak a CITROËN által jóváhagyott termékeket használjon, hogy elkerülje az ablakmosó rendszer megrongálódását.**

A folyadékot lassan öntse, hogy ne csorduljon ki.

#### A tartály szintjelzője

A tartályon egy átlátszó cső található (amennyiben járművéhez fényszórómosó extrát is igényelt).

A folyadékszint úgy válik láthatóvá, ha a nyitott légtelenítő nyílást ujjával lezárja.

Pattintsa le a fedelet, miközben ujját a nyíláson tartja. A szint ekkor jól látható lesz a csőben.

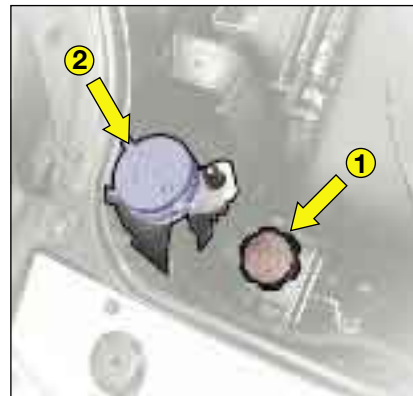

### 3 - Fékfolyadéktartály

Ellenőrizze rendszeresen a folyadékszintet.

Ha a jelzőlámpa útközben kigyullad, azonnal álljon meg, és kérje valamelyik CITROËN márkaszervíz segítségét.

A szintetikus fékfolyadék nem csupán a fékrendszer megfelelő működéséért felelős, hanem a rendszer korrózió elleni védelmét is biztosítja. Ezért kizárólag a CITROËN hálózat által elismert és engedélyezett fékfolyadékot töltsön autójába. A folyadékot legalább két évente szükséges kicserélni.

A fékfolyadékra vonatkozó ajánlásaink megtalálhatók a járművéhez mellékelt Szervízfüzetben.

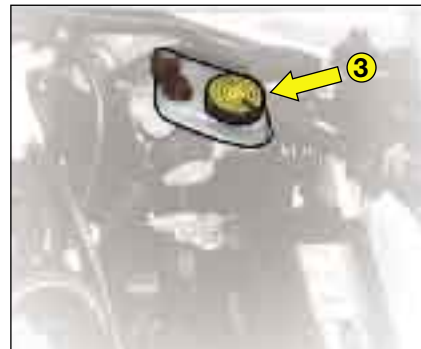



### A rendszer feltöltése

Ha a tüzelőanyag teljesen kifogy, a következőképpen kell eljárni:

- Állítsa autóját a lehető legvízszintesebb helyzetbe, majd töltsön legalább ötliternyi gázolajat a tüzelőanyag-tartályba.
- A gázolaj betöltését követően hozza működésbe a kézi szivattyút, amíg bizonyos ellenállást nem érez.
- Ezután önindítózzon, enyhén nyomja be a gázpedált, amíg a motor el nem indul.

Ha első próbálkozásra a motor nem indul, várjon 15 másodpercet, majd próbálkozzon újra az önindítóval.

Ha több egymást követő próbálkozás sem hoz eredményt, kezdje teljesen előlről a műveletet.

Miközben a motort alapláraton járattja, kissé nyomja be a gázpedált, a rendszer tökéletes légtelenítése végett.

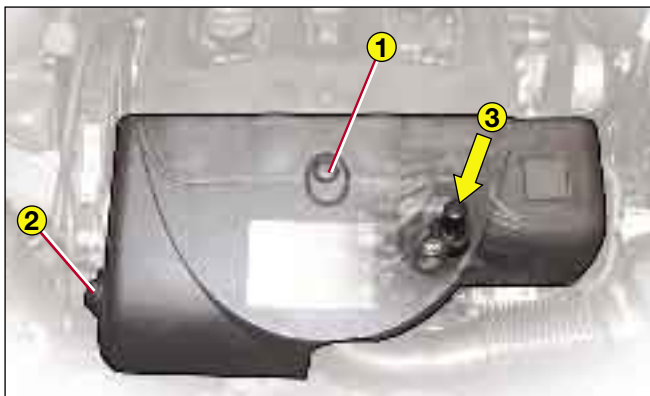

### 1.9 Diesel motor, a motorborítás leszerelése

- Húzza az 1-sel jelölt rögzítőkapcsot a jármű elejének irányába.
- Vegye ki az olajsztintmérőt.
- Lazítsa meg, majd vegye ki a 2-es csavart.
- Vegye le a borítást.
- Töltse fel a rendszert a 3-as szivattyú segítségével.
- Állítsa le a motort, majd helyezze vissza a borítást.

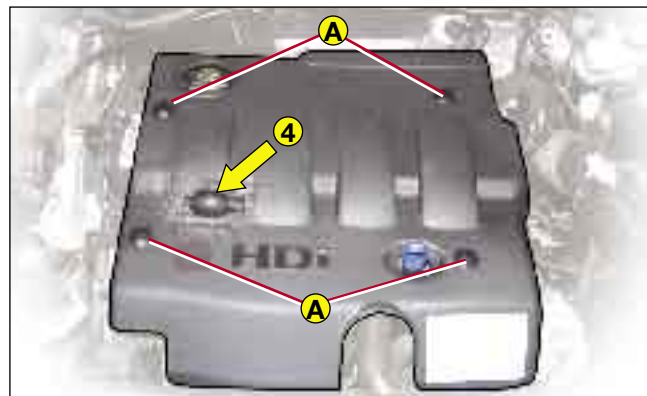

### 2.0 HDi motor, a motorborítás leszerelése

- Fordítsa el a 4 db A jelű patentot negyed fordulattal.
- Vegye le a borítást.
- Töltse fel a rendszert a 4-es műszer összenyomásával.
- Állítsa le a motort, majd helyezze vissza a borítást.

# A TÜZELŐANYAG-ELLÁTÁS MEGSZAKÍTÁSA (BENZINES MOTOR)

Ha az Ön járműve olyan berendezéssel van felszerelve, amely szükség esetén megszakítja a motor tüzelőanyag-ellátását, a rendszer frontális vagy hátulról jövő ütközések esetén jelentősen fokozza a biztonságot.

## **A tüzelőanyag-ellátás megszakító kapcsolója**

Ez a kapcsoló a motorháztető alatt, a jobb oldalon található.

Működésbe lépése után a tüzelőanyag-ellátás helyreállításához nyomja meg az ábrán nyíllal jelölt kapcsoló felső részét.



**A gyújtás újbóli bekapcsolása előtt győződjön meg róla, hogy nincs tüzelőanyag-szivárgás vagy -szag!**

<b>Első/hátsó ablakmosó és fényszórómosó</b>	<b>3,5 vagy 6,5 liter</b>
--	---------------------------

<b>Motor típusa</b>	<b>Olajmennyiség (liter) <sup>(1)</sup></b>
<b>1.4 i motor</b>	<b>3,00</b>
<b>1.9 D motor</b>	<b>4,50</b>
<b>2.0 HDi motor</b>	<b>4,50</b>
<b>1.6 HDi 75 motor</b>	<b>3,85</b>
<b>1.6 HDi 92 motor</b>	<b>3,85</b>

<sup>(1)</sup> Csere szűrőbetétrel együtt.

### Segédakkumulátorral történő indítás

Ha az akkumulátor lemerült, az indításhoz igénybe vehető egy másik, külön segédakkumulátor, illetve egy másik gépkocsi akkumulátora is.

A **robbanásveszély** elkerülése végett tartsa be az alábbi **sorrendet**:

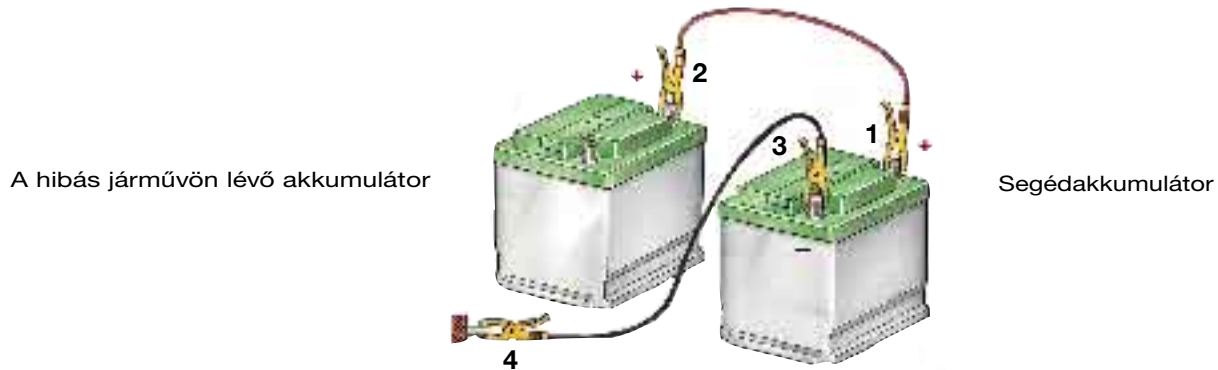

A hibás jármű fémes pontja (test)

Ellenőrizze, hogy a segédakkumulátor feszültsége megfelelő-e (12 volt).

Idegen jármű akkumulátorának használata esetén először állítsa le a másik jármű motorját. A két járműnek nem szabad egymással közvetlenül érintkeznie!

Kösse össze a kábeleket a megadott sorrendben. Fontos, hogy a kapcsok jól meg legyenek szorítva (ellenkező esetben szikraveszély áll fenn).

Indítsa be az áramot adó kocsi motorját. A motort kb. egy percre hagyja járni kissé megemelt fordulatszámon.

Indítsa be a fogadó gépkocsi motorját.

### Tanács

A művelet közben ne nyúljon a csipeszekhez.

Soha ne hajoljon az akkumulátorok fölé.

A kábeleket bekötésük fordított sorrendjében vágja le, vigyázva, hogy ne érjenek össze.

A járműben két biztosítékdoboz található: a műszerfal alatt, illetve a motortérben.



Jó



Rossz



"A" csipesz



### A műszerfal alatti biztosítékok

A műszerfal alatti (a vezetőtől balra található) biztosítékokhoz úgy férhet hozzá, ha meghúzza a biztosítékdoboz fedelének fogantyúját.

### Biztosítéktáblázatok

Lásd a következő oldalakat.

### A motortérben található biztosítékok

A motorháztető alatt található biztosítékdobozhoz (az akkumulátor mellett) úgy férhet hozzá, hogy lepattintja a takarófedelelet az ábra szerint.

**Beavatkozás után gondosan zárja vissza a fedelet!**

### FIGYELEM!

A biztosítékdobozokban található fokozott védelmet igénylő MAXI biztosítékokhoz csak a CITROËN márkaszervizek munkatársai nyúlhatnak.

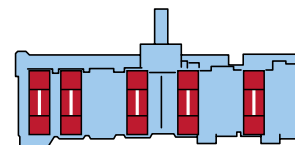

### A biztosítékok cseréje

Biztosítékcsere előtt fel kell deríteni a hiba okát, és meg kell szüntetni azt. A biztosítékok számai megtalálhatók a biztosítékdobozon.

**A meghibásodott biztosítékokat mindig ugyanolyan áramerősségű biztosítékokra cserélje ki!**

Használja a dobozon található speciális A csipeszt.

# BIZTOSÍTÉKTÁBLÁZATOK

(változattól és országtól függően)

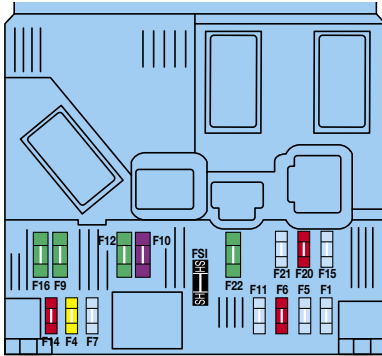

## BSI (Intelligens Kiszolgáló Egység) biztosítékdoboz

A műszerfal alatt található biztosítékok.

A cserEBiztosítékok a BSI doboztól balra található.

**A tönkrement biztosítékot mindig azonos amperértékű biztosítékra cserélje!**

## A BIZTOSÍTÉKOK SZÍNTÁBLÁZATA

40 A
30 A
25 A
20 A
15 A
10 A
5 A

Biztosíték	Áramerősség	A védett funkciók
F1	15A	Hátsó ablaktörlő (hátsó ajtó) 12 V-os csatlakozó (modutop)
F4	20A	Rádió, műszercsoport, kijelző, COM2000
F5	15A	Riasztósziréna
F6	10A	Diagnosztikai csatlakozó
F7	15A	Riasztó - eső- és fényérzékelő
F9	30A	Fűthető ülések, Modutop ventilátor
F10	40A	Fűthető hátsó szélvédő, fűthető visszapillantók
F11	15A	Hátsó ablaktörlő
F12	30A	Napfénytető, elektromos ablakemelő
F14	10A	VAN COM2000 hálózat
F15	15A	VAN hálózat kijelző, rádió, kijelzők, parkolást segítő berendezés (tolatóradar)
F16	30A	Elektromos zárak
F20	10A	Jobb hátsó féklámpa
F21	15A	Bal hátsó féklámpa
F22	20A	Szivargyújtó, 12 V-os csatlakozó, elektromos visszapillantók, mennyezetvilágítás, kártyaolvasó

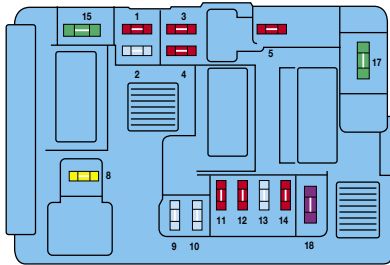

### A motortérben található biztosítékok

Pattintsa le a fedelet. A szám nélküli biztosítékok cserebiztosítékok.

**Beavatkozás után gondosan zárja le a fedelet!**

### A BIZTOSÍTÉKOK SZÍNTÁBLÁZATA

40 A
30 A
25 A
20 A
15 A
10 A
5 A

Biztosíték	Áramerősség	A védett funkciók
F1	10A	Tolatólámpa – előmelegítés – tengelykapcsoló stop érintkező
F2	15A	Tűzelőanyag-szivattyú
F3	10A	ABS/ESP vezérlőegység
F4	10A	Motorelektronika
F5	10A	Használaton kívül
F6	15A	Első ködlámpák
F7	20A	Fényszórómosó
F8	20A	Motorelektronika-ventilátor relé
F9	15A	Bal oldali tompított fény
F10	15A	Jobb oldali tompított fény
F11	10A	Bal oldali országúti fény
F12	10A	Jobb oldali országúti fény
F13	15A	Kürt
F14	10A	Első ablakmosó
F15	30A	Motorszondák
F16	30A	Levegőszivattyú
F17	30A	Első ablaktörlő
F18	40A	Klímaventilátor







### Kulcsra zárható tanksapka

A fedél nyitásához fordítsa el a kulcsot negyed fordulattal a jármű **hátsó része** felé.

### Figyelem!

A tanksapka a karosszéria vonalát követi, ezért mindig az ábrának megfelelő irányban helyezze be.

**Ha a tanksapka nincs a helyén, a jobb oldali toloajtót nem lehet kinyitni.**

**A tüzelőanyag-tartály úrtartalma:** benzinüzemű gépkocsi: kb. **55 liter**  
Diesel üzemű gépkocsi: kb. **60 liter.**

### Tüzelőanyag minősége

**Egy, a betöltő nyílás közelébe ragasztott címke jelzi, melyek az engedélyezett tüzelőanyagok.**



GÁZOLAJ



ÓLOMMENTES BENZIN

**Amennyiben olyan tüzelőanyag kerül járművébe, amely az adott motortípusnak nem felel meg, feltétlenül ki kell üríteni a tüzelőanyag-tartályt, mielőtt újra üzembe állítaná.**

## IZZÓTÁBLÁZAT

Fényszórók	H4 halogén, 60/55 W
Helyzetjelzők	W 5 W
Irányjelzők	PY 21 W narancsszínű lámpa
Oldalsó irányjelzők	W 5 W
<b>HÁTUL</b>	
Féklámpa, helyzetjelzők	P 21 / 5 W
Irányjelzők	PY 21 W narancsszínű lámpa
Tolatólámpa	P 21 W
Hátsó ködlámpa	P 21 W
Rendszámárta világítás	W 5 W
Pótféklámpa	W 5 W
<b>BELSŐ VILÁGÍTÁS</b>	
Mennyezetlámpák	W 5 W
Olvasólámpa	W 5 W

**Fényszórók****1 - Irányjelző****2 - Helyzetjelző****3 - Országúti fény / tompított fény****Megjegyzés:**

Bizonyos körülmények között a fényszóró üvegén vékony páráréteg képződhet. A lámpák bekapcsolását követően a pára néhány perc múlva eltűnik.

A fényszóróburák anyaga védőréteggel bevont polikarbonát. Semmilyen körülmények között se tisztítsa száraz vagy durva ruhával és tisztítószerrel vagy oldószerrel (használjon nedves szivacsot vagy törlőruhát).

**1 - Irányjelző**

- Fordítsa el az **A** izzótartót és húzza ki.
- Cserélje ki az izzót.
- Helyezze vissza az izzótartót.

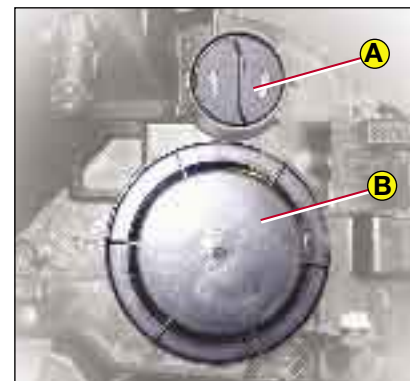
**Tanács**

Minden beavatkozás után ellenőrizze a lámpák működését.

**A halogén izzókat csak akkor szabad cserélni, ha a fényszórók már néhány perce nem égnek.  
Az ilyen izzókhoz nem tanácsos szabad kézzel hozzáérni.  
Cseréjükhöz használjon nem bolyhozó textildarabot.**

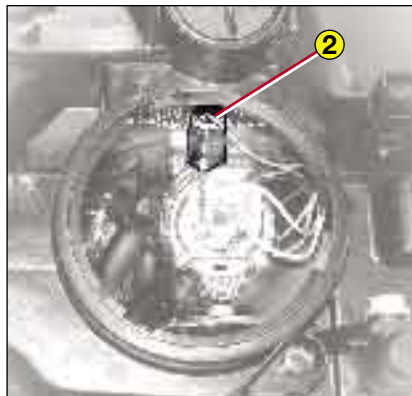

### 2 - Helyzetjelző

- Vegye le a **B** védőborítást.
- Vegye ki az országúti fény izzóját (lásd a következőkben).
- Húzza hátra az izzótartót.
- Cserélje ki az izzót.
- Helyezze vissza az izzótartót, az országúti fény izzóját és a védőborítást.

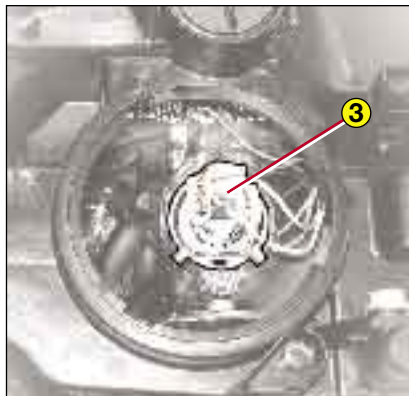

### 3 - Országúti fény / tompított fény

- Vegye le a **B** védőborítást.
- Kösse le a csatlakozót.
- Akassza ki az izzótartó rugót.
- Cserélje ki az izzót.
- Állítsa vissza a rugót és a csatlakozót.
- Helyezze vissza a védőborítást.



### Oldalsó irányjelző

Ha ki akarja cserélni az irányjelző izzóját, nyomja előre és pattintsa ki.



### Hátsó lámpák

Keresse meg a hibás izzót.

#### Izzók:

- 1 ködlámpa
- 2 irányjelző lámpa
- 3 tolatólámpa
- 4 féklámpa – helyzetjelző



Nyissa ki 180°-os szögben az ajtószárnyat a szerelni kívánt oldalon (lásd: „AJTÓK”).

Csavarja le az **A** pillangóanyát.

Az optikai egységet kissé nyomja a jármű belseje felé, hogy felpattinthassa a két oldalsó rögzítőkarmot.

Vegye ki az optikai egységet és válassa le a csatlakozóját.

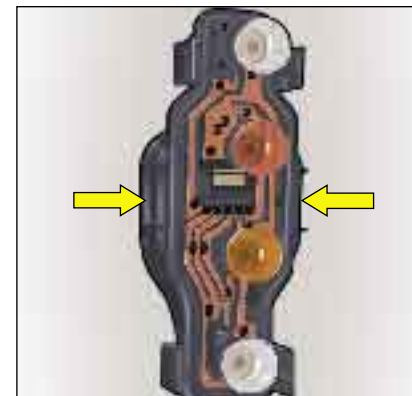

Akassza ki az izzótartó rögzítéseit a nyilakkal jelölt helyen.

Cserélje ki a hibás égőt.

Visszaszereléskor ügyeljen az egység gondos elhelyezésére, és tartsa be a hátsó ajtószárnyak becsukási sorrendjét (lásd: „AJTÓK”).

**Olvasólámpa**

Vegye le a burát, hogy hozzáférjen az izzóhoz.

**Első mennyezetvilágítás**

Vegye le a burát, hogy hozzáférjen az izzóhoz.

**Hátsó mennyezetvilágítás**

Vegye le a burát, hogy hozzáférjen az izzóhoz.

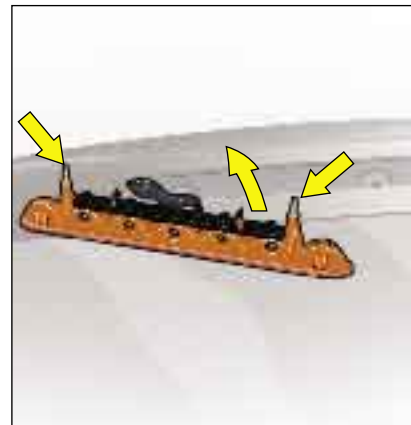
**Féklámpa (a csomagterék fedélén)**

A csomagteréajtó felnyitását követően lazítsa meg a két pillangóanyát.

Pattintsa le a lámpatartót, hogy hozzáférjen az izzóhoz.

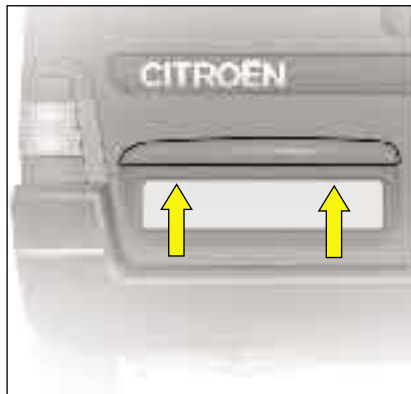

### Rendszám tábla-világítás

Vegye le az átlátszó borítást, hogy hozzáférjen az izzóhoz.



### Hátsó csomagterajtó

#### Pót (harmadik) féklámpa

Szabadítsa ki a lámpatestet, a rögzítőnyelvek lenyomásával (a lekerekített végénél), a lámpatestet hátrafelé húzva.

(Ld. nyilak.)

Húzza hátrafelé a lámpatestet.



A két nyelv rögzítését követően vegye ki az izzótartót.

Húzza ki, majd cserélje ki a kiégett izzót.

Visszaszereléskor fordított sorrendben járjon el.

### Gumiabroncsok nyomása

A vezető felőli ajtó belső keretére ragasztott matricáról leolvashatja a megfelelő nyomásértékeket. Lásd: „A GÉPKOCSI AZONOSÍTÁSA” és „A JÁRMŰ HASZNÁLATÁVAL KAPCSOLATOS TUDNIVALÓK” c. fejezetet.

Biztonsági okokból mindig figyeljen arra, hogy a gumiabroncsok nyomása megfeleljen a gyártó által előírt értékeknek.

Ezért a nyomásértékeket rendszeresen ellenőriz(tet)ni kell, körülbelül havonta egyszer, de a hosszabb utak előtt mindenképpen, beleértve a pótkereket is.

Az ellenőrzéseket hideg gumikon kell végezni, mivel az abroncsnyomás menet közben, az abroncsok melegedésével párhuzamosan emelkedik.

**Soha ne eresszen ki levegőt még meleg abroncsból!**

**Hóláncot csak az ELSŐ kerekre lehet szerelni (9 mm-es hólánc).**



### Szerszámok

A szerszámok a csomagtérben, a vezetőülés mögött helyezkednek el.

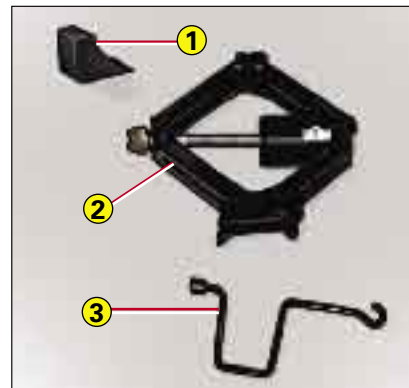

1 Ék

2 Emelő

3 Kerékszerelő kulcs

**Az emelő kifejezetten az Ön járművéhez készült. Kérjük ne használja egyéb célokra.**



**A pótkerék helye**

A pótkerék a csomagtér padlója alatt, hátul kialakított üregben kapott helyet.

A pótkereket rögzítő **A** tartócsavar a zárórendszer közelében található. Emelje fel a csomagtér szőnyegét.

Lazítsa meg az anyát a **3**-as kerékszerelő kulcs végével.

A rögzítőhorog kiakasztásához emelje fel kissé a pótkerék tartóját is. Vigyázzon, nehogy beszoruljon a keze vagy a lába a kerék alá.

**Tanács**

**Minél előbb szerelje vissza az eredeti, megjavított kereket.**

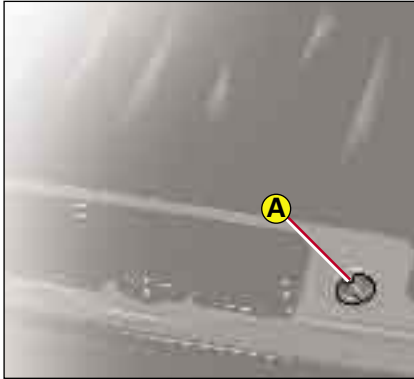



### A kerék leszerelése

- 1 - Állítsa le a gépkocsit **vízszintes és kemény** talajon. Húzza be a kéziféket. A sebességváltót állítsa – az út lejtése irányától függően – vagy egyes, vagy hátrameneti fokozatba.  
A szintén a dobozban található éket helyezze a kicserélendő kerékkel ellentétes oldalon lévő kerék mögé.
- 2 - Az emelőt illessze a gépkocsi alvázának első vagy hátsó részén erre a célra kiképzett helyre és a kerékszerelő kulcs segítségével húzza ki a földre.
- 3 - Lazítsa meg a négy kerékcsavart a kerékszerelő kulcs végének segítségével.
- 4 - Hajtsa tovább az emelőt annyira, hogy a kerék néhány centiméterrel a föld szintje fölé emelkedjen.
- 5 - Csavarja ki a csavarokat, vegye le a dísztárcsát és vegye le a kereket.

**Soha ne nyúljon vagy feküdjön a gépkocsi alá, amikor azt csak az emelő tartja!**

**A kerék felszerelése**

- 1 - Helyezze fel a kereket a kerékagyra. Ügyeljen a megfelelő beállításra.
- 2 - Csavarjon vissza egy csavart, anélkül, hogy megszorítaná. Csavarja be a másik három csavart is.
- 3 - Engedje le és vegye ki az emelőt.
- 4 - Szorítsa meg a csavarokat a kerékszerelő kulcs segítségével.
- 5 - Mihelyt lehetséges, javíttassa meg, és szerelje vissza az eredeti kereket.
- 6 - Állítsa be a pótkerék abroncsnyomását (lásd „GUMIABRONCSOK”), majd ellenőriztesse kiegyensúlyozását.

**A pótkerék visszahelyezése a pótkeréktartóba**

- Csúsztassa vissza a pótkereket a tartóba.
- A pótkeréktartót kissé megemelve akassza be a tartóhorogba.
- Húzza meg a rögzítőanyagát a kocsi belseje felől.
- Tegye helyére a kerékszerelő kulcsot, az emelőt, majd az éket.

**Tanács**

A különféle kerekhez gyakran különféle méretű csavarok tartoznak. Ha ki szeretné cserélni kerekeit, a CITROËN hálózat munkatársaitól megtudhatja, vajon meglévő csavarjai jók-e az új kerekhez.



### Vontatás az úttesten

A vontatógyűrűk a jármű elején és végén találhatóak.

**Nagyon rövid útszakaszon, nagyon lassú sebességgel** kivételes helyzetekben a jármű vontatása megengedett (az egyes országokban érvényes rendelkezések szerint).

Használjon vontatórudat, amit a képen látható módon a gyűrűkbe lehet beakasztani.

### Megemelt elejű, vagy hátuljú jármű vontatása

Használjon különleges merev rúdból és hevederekből álló vontatófelszerelést. Rögzítse az első kereszttartóra.

Tegye meg a szükséges lépéseket a jármű első és hátsó borító-, illetve szerkezeti elemeinek védelmében.

Vezessen lassan!

### FIGYELEM!

**Ha a motor nem jár, a kormány és a fékek szervorendszere nem működik!  
Gépkocsi vontatása esetén, biztosítani kell a vontatott gépkocsi kerekeinek szabad forgását  
(sebességváltó üres állásban).**

**A gyújtáskulcsot ne húzza ki, hogy a kormányzár ne ugorjon be!**



A gépjármű vontatási szerelvényét feltétlenül valamelyik CITROËN márkaszervizben kell felszereltetni a kocsira, mivel csak a hálózat szakemberei ismerik tökéletesen a jármű vontatási képességeit, és csupán itt állnak rendelkezésre az ilyen berendezésekre vonatkozó szerelési utasítások és biztonsági szabályok is. A CITROËN munkatársai azokat az esetleges módosításokat is ismerik, melyeket a jármű hűtőrendszerében fokozott igénybevétel esetén eszközölni kell.

#### **Vontatás (hajó, lakókocsi stb.)**

##### **• Indulás előtt:**

- Ellenőrizze a gumiabroncsok nyomását a kocsin és az utánfutón. Ellenőrizze az utánfutó elektromos berendezéseit.
- Gyakorolja a manővereket, különösen hátramenetben.
- Zsírozza rendszeresen a vonóhorog gömbjét, a vontatás befejezése után pedig szerelje le.
- A terheket egyenletesen oszlassa el a lakókocsi belterében, és tartsa be a megengedett súlyhatárt.
- Haladjon mindig kis sebességgel, kapcsoljon vissza időben mind emelkedőn, mind lejtőn. Figyeljen az oldalszélre.
- Vontatás esetén megnő a fogyasztás.
- Vontatáskor a féktávolság is nagyobb lesz. Fékezzen fokozatosan és finoman. Ne fékezzen szakaszosan.
- Ha lejtőn parkol, nem csak a kézifék használatával kapcsolatos utasításokra kell tekintettel lenni, hanem az utánfutó rögzítésére is. Szükség esetén támassza alá az utánfutó kerekeit is.

#### **Tartsa be a jármű által vontatható maximális megengedett tömegre vonatkozó előírásokat!**

Amennyiben a vontató gépkocsi hátsó tengelyterhelése, vagy megengedett össztömege meghaladja a maximumot, legfeljebb 80 km/h-s, illetve egyes országokban ennél kisebb sebességgel haladhat. Tájékozódjon az országában érvényben lévő, a vontató gépkocsikra vonatkozó előírásokról.

Vontatható tömeg: lásd az „ÁLTALÁNOS JELLEMZŐK” c. részt.

- Az Ön járművének kialakítása – az utasok és a tetőlemez biztonsága érdekében – kizárólag a CITROËN hálózat által ellenőrzött és hitelesített tetőcsomagtartó rudak használatát teszi lehetővé.
- **Oszlassa el a tetőcsomagtartó terheit egyenletesen**, de ügyeljen rá, hogy lehetőleg a szélekre kevesebb súly nehezedjen.

**Tartsa be az engedélyezett terhelést.**

**A csomagtartó rudakon vagy a tetőboksban szállítható legnagyobb teher: összesen 100 kg.**

- A legnehezebb terheket igyekezzék a tetőhöz legközelebb eső részre helyezni.
- Rögzítse a terhet, és amennyiben szükséges, tegyen rá figyelmeztető jelzést.
- Vezessen rugalmasan, ügyelve arra, hogy járműve oldalszélel szembeni érzékenysége fokozódik. A tetőn szállított teher járműve stabilitását is befolyásolhatja.
- A tetőcsomagtartót szerelje le, amikor már nincs szüksége használatára.

Motor típusa	1.4 i		1.9 D			2.0 HDi			1.6 HDi 75		1.6 HDi 92	
Hasznos terhelés (H. T.) kg	600	800	600	800	800 (20T)	600	800	800 (20T)	600	800	600	800
A tüzelőanyag-tartály úrtartalma	55 liter		60 liter									
Használt tüzelőanyagok	Lásd: „TÜZELŐANYAG BETÖLTÉSE”											
Motorolaj mennyisége	3 liter		4,50 liter					3,85 liter				
Ablakmosó folyadék mennyisége	3,5 vagy 6,5 liter											
Legkisebb fordulókör falak között (m)	11,67											
Adólóerő	8		7			8			6		6	
Névleges végsebesség (km/h)	148		142			161			150		161	
12 V-os akkumulátor	Lásd: „AKKUMULÁTOR”											
Gyújtógyertyák	Kérdezze meg a CITROËN hálózat munkatársait!											

# ÁLTALÁNOS ADATOK

Motor típusa	1.4 i		1.9 D			2.0 HDi			1.6 HDi 75		1.6 HDi 92	
Hasznos terhelés (H. T.) kg	600	800	600	800	800 (20T)	600	800	800 (20T)	600	800	600	800
Üresen	1055	1055	1206	1206	1053	1206	1206	1084	1130	1130	1130	1130
Terhelve	1655	1855	1805	1955	1955	1805	1990	1990	1730	1930	1730	1930
Max. terhelés az első tengelyen	930	930	950	950	950	1000	1000	1000	1000	1000	1000	1000
Max. terhelés a hátsó tengelyen	950	1080	970	1080	1080	970	1080	1080	970	1080	970	1080
Guruló össztömeg (MGÖT)	2555	2755	2855	3055	3055	2905	3090	3090	2830	3030	2830	3030
Fékes utánfutó * 12%	900	900	1050	1100	1100	1100	1100	1100	1100	1100	1100	1100
Fék nélküli utánfutó	500				x	500		x	500			
Vonóhorog max. terhelhetősége	70											
Tetőcsomagtartó max. terhelhetősége	100				x	100		x	100			

\*Fékes utánfutó, megengedett guruló össztömeggel.  
Tájékozódjon az adott országban érvényben lévő, a vontatható tömegre vonatkozó előírásokról.



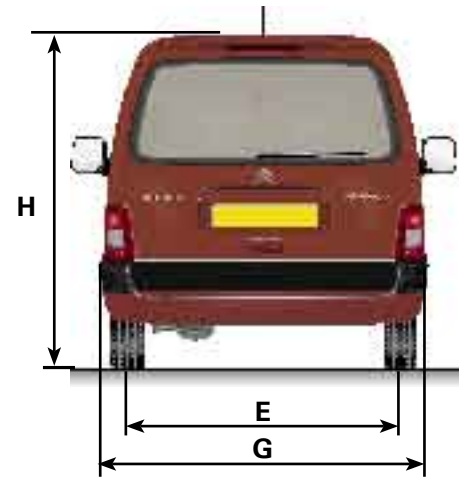
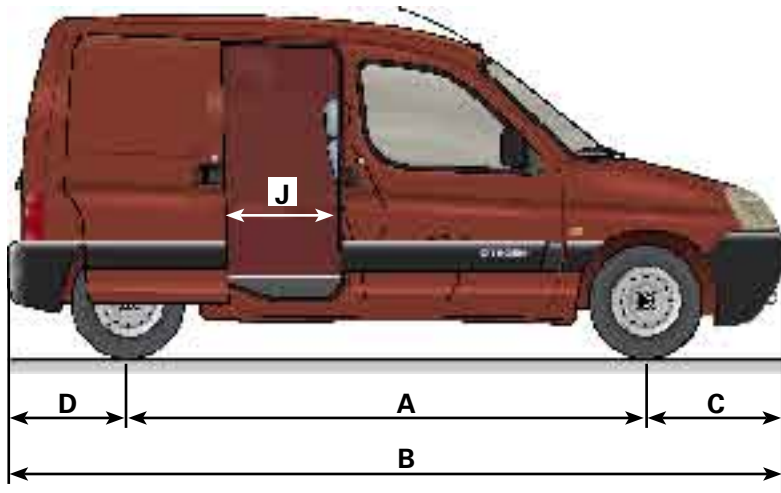

Méret táblázat (méterben)

A	2.69
B	4.14
C	0.84
D	0.61
E	1.44
F	1.42
G	1.72
H	1.80 - 1.82
I	1.96
J	0.57

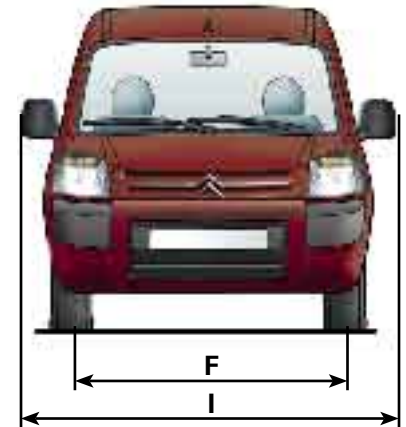

Méret táblázat (méterben)

K	1.14
L	1.32
M	1.19
N	1.19
O	0.57
P	1.70

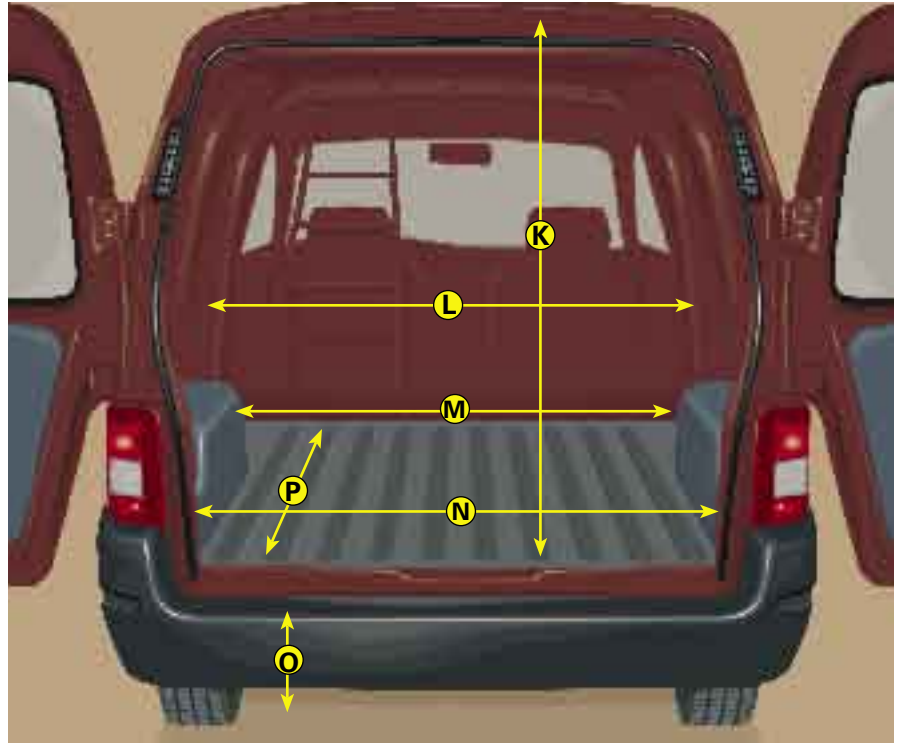

Padló és többfunkciós ülés

Félmagasság

Mérettáblázat (méterben)

R	0.89
S	0.24
T	0.38
U	0.42
V	1.53
W	1.67

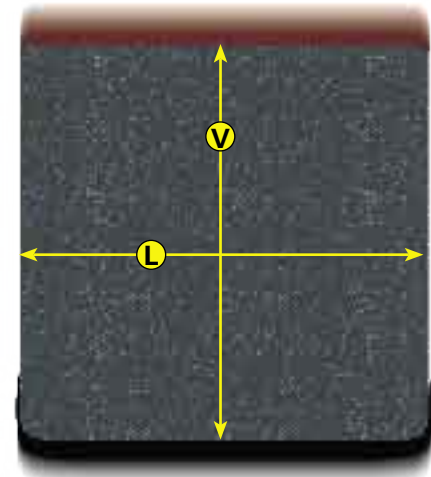
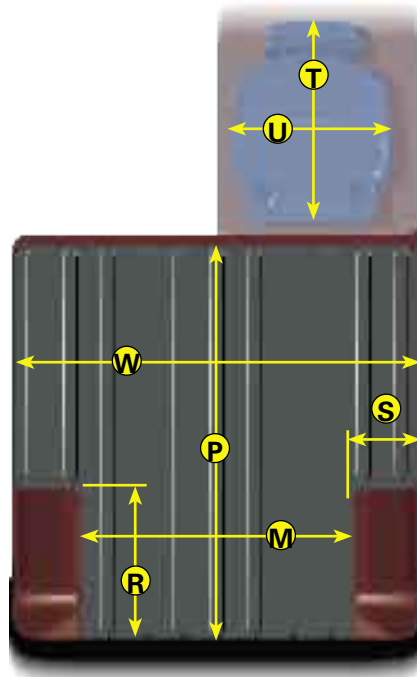

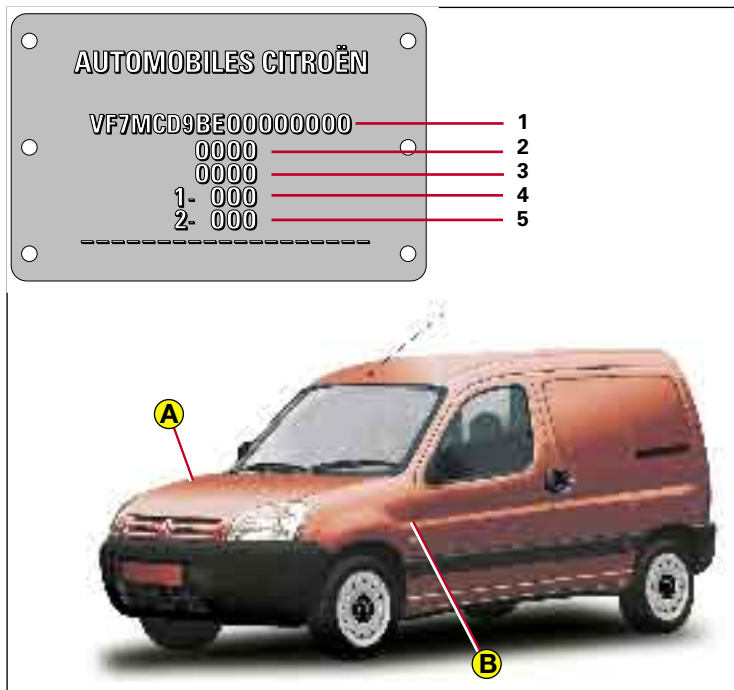

### A - Gyártó adatlapja

A motortérben, a jobb első kerékvájon található.

- 1: Típuszériaszám
- 2: Össztömeg terhelés alatt
- 3: Guruló össztömeg
- 4: Maximális első tengelyterhelés
- 5: Maximális hátsó tengelyterhelés

### B - Színkód

**Gumiabroncsok cikkszám**

**Gumiabroncsok nyomása**

A bal első kerékjáraton.

Franciaországban a gépjármű típusa és a szériaszám egyaránt fel van tüntetve a forgalmi engedélyen. Az eredeti CITROËN alkatrészek mindenben megfelelnek járműve igényeinek. Biztonsága és garancia érdekében ajánlott eredeti CITROËN alkatrészeket beszereltetni a járművébe.

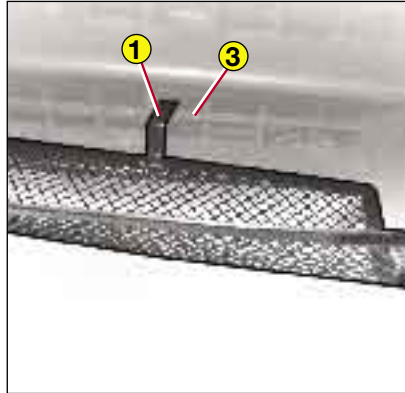
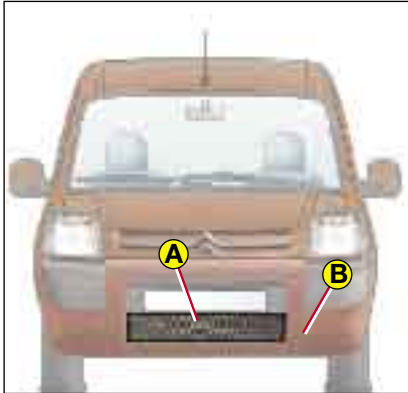

### A téli hűtőrács felszerelése

- 1) Helyezze az **A** téli hűtőrácsot a **B** rögzítőcsatra, az **1-es** alsó rögzítőfüleket a **3-as** borda külső részébe illesztve.
- 2) Pattintsa fel a hűtőrácsot a **2-es** felső rögzítőfülekkel a rögzítőcsatra.

A téli hűtőrács leszerelése: nyomja be a **2-es** felső rögzítőfüleket és húzza maga felé a hűtőrácsot.

### FIGYELEM!

A téli hűtőrácsot a téli időszakban használja, nyáron szerelje le e gépkocsiról.  
10° C fölötti hőmérséklet esetén szerelje le a téli hűtőrácsot.









- A** Ablakemelők ..... 21  
 Ablakmosók ..... 15-70  
 Ablaktörlés, ablakmosás,  
 pára- és jégmentesítés .... 15-16  
 Ablaktörlők ..... 15-16  
 ABS rendszer ..... 43-XIII  
 A gépkocsi azonosítása ..... 98  
 A gépkocsi terhelése ..... 58- XVI  
 A gépkocsi vezetése ... 3-29 ➔ 43  
 Ajtók ..... 45 ➔ 51  
 Akkumulátor ..... 74-XIV  
 Akkumulátorcseréje ..... 74-XIV  
 Akkumulátortöltés (jelzőlámpa)11  
 Allítható kormánykerék ..... 19  
 Általános jellemzők ..... 93-94  
 A motor beindítása ..... 34  
 Autórádió ..... 61
- B** Bejáratás ..... XIX  
 Belső világítás ..... 60  
 Biztonsági övek ..... III-IV  
 Biztonsági övek beállítása .. III-IV  
 Biztonsági tanácsok ..... XI-XII  
 Biztosítékok ..... 75 ➔ 77  
 Biztosítékok cseréje ..... 75 ➔ 77
- D** Defekt ..... 86 ➔ 89  
 Diesel befecskendező-  
 rendszer ..... 71  
 Diesel előizzítás ..... 11  
 Digitális óra ..... 37
- E** Elektromos ablakok ..... 21  
 Elektromos központi zár ..... 45
- E** Elektromos  
 segédberendezések ..... XVIII  
 Elektronikus indításgátló ..... 31  
 Elemcsere a távvezérlőben .... 30  
 Ellenőrzések, feltöltési  
 szintek ..... 64 ➔ 70  
 Első ülések ..... 17  
 Emelés, vontatás ..... 90  
 Emelő ..... 86
- F** Fedélzeti számítógép ..... 41-42  
 Fejtámasz ..... 17  
 Fékek ..... 44-XIII  
 Feltöltési mennyiségek ..... 73  
 Fénykürt ..... 13  
 Fényszórók beállítása ..... 13  
 Fényszórók (vezérlése) ..... 12  
 Fűtés, szellőzés ..... 52 ➔ 55  
 Fűtött visszapiillantók ..... 20
- G** Gázolaj feltöltése ..... 71  
 Gumiabroncsok ..... 86  
 Gumiabroncsok  
 karbantartása ..... XV  
 Gumiabroncsok kopása ..... XV  
 Gumiabroncsok nyomása ..... 86
- Gy** Gyakorlati tanácsok .... 4-79 ➔ 92  
 Gyártó adatlapja ..... 98  
 Gyermek (védelme) 57, VIII-IX  
 Gyertyák ..... 93  
 Gyújtáskapcsoló ..... 32
- H** Hamutartók ..... 59  
 Hangszórók ..... 61  
 Hangszórók beszerelése ..... 61
- H** Hátramenet ..... 42  
 Hátsó szélvédő  
 páramentesítése ..... 16  
 Hátsó tetőnyílás ..... 51  
 Helyzetjelzők ..... 12  
 Hosszú tárgyak szállítása ..... 51  
 Hűtő (folyadékszint) ..... 69  
 Hűtőfolyadék ..... 69
- I** Indítás segédakkumulátorral .. 74  
 Irányjelzők ..... 13  
 Izzók cseréje ..... 80 ➔ 85  
 Izzótáblázat ..... 80
- J** Jég- és páramentesítés ..... 4-63 ➔ 77  
 Jelzőberendezések ..... 12 ➔ 14  
 Jelzőlámpák ..... 10-11
- K** Karbantartás ..... 4-63 ➔ 77  
 Karbantartásjelző ..... 34  
 Karosszéria  
 karbantartása ..... XXI-XXII  
 Katalizátor ..... XVII  
 Kényelmi berendezések .... 59-60  
 Kerékcseréje ..... 86 ➔ 89  
 Kerékszerelő kulcs ..... 86  
 Kesztyűtartó ..... 60  
 Kézi sebességváltó ..... 42  
 Kézifék ..... 44  
 Klímaberendezés  
 (légkondicionálás) ..... 21-53  
 Kormánykerék beállítása ..... 19  
 Kormányzár ..... 33  
 Ködlámpák ..... 14  
 Kulcsok ..... 31-32  
 Kürt ..... 13

- L** Légkondicionálás ..... 28, 54-55  
 Légzsákok ..... 56, V ➡ VII  
 Légzsákrendszer ..... 56, V ➡ VII  
 Levegőszűrő ..... 64 ➡ 68  
 Levegő újraáramoltatása ..21-54
- M** Menetellenőrzés ..... 34-35  
 Mennyezetlámpák..... 60  
 Méretek ..... 95 ➡ 97  
 Motorháztető ..... 64 ➡ 68  
 Motorok:  
 1.4i motor..... 65  
 1.6 HDi 92 motor..... 68  
 1.9 D motor ..... 66  
 2.0 HDi motor..... 67  
 Motor feltöltése ..... 64 ➡ 68  
 Motorolaj ..... 73  
 Műszaki jellemzők..... 93  
 Műszerek ..... 8-9-35 ➡ 37  
 Műszerfal ..... 6-7
- N** Napellenző ..... 59
- O** Országúti fény..... 12
- Ö** Övfeszítők ..... III
- P** Palacktartó, pohártartó ..... 59  
 Parkolást segítő berendezés ..... 29  
 Pollenszűrő ..... 53
- R** Rádióelőkészítés ..... 61  
 Rádió ..... 61  
 Rakodóter ..... 58, 96-97
- S** Sebességkorlátozó /  
 „LIMIT ” állás ..... 26-27  
 Sebességszabályozó –  
 Be-/kikapcsolás ..... 22-23  
 Sebességszabályozó /  
 „CRUISE ” állás ..... 24-25  
 Sebességváltó ..... 42  
 Sebességváltókar ..... 43  
 Súlyok ..... 94
- Sz**Szellőzés ..... 52 ➡ 55  
 Szellőzők ..... 52-53  
 Szervokormány ..... 70  
 Szintek és ellenőrzésük 64 ➡ 70  
 Szivargyújtó ..... 59
- T** Támasztórúd ..... 51  
 Tanksapka ..... 79  
 Távvezérlő ..... 30-31  
 Téli hűtőrács ..... 99  
 Téli óvintézkedések ..... XX  
 Tetőcsomagtartó ..... 92  
 Tolatóradar ..... 29  
 Tompított fény ..... 12  
 Többfunkciós kijelző ..... 38-40  
 Többfunkciós ülés ..... 18  
 Tüzelőanyag ..... 79  
 Tüzelőanyagellátás  
 megszakítása ..... 72  
 Tüzelőanyag feltöltése ..... 79  
 Tüzelőanyag feltöltőnyílás ..... 79  
 Tüzelőanyag minősége ..... 79  
 Tüzelőanyag szintjelző ..... 8-9
- U** Újrahasznosítás,  
 környezetvédelem ..... XXIII  
 Utasoldali légzsák kiiktatása .. 56  
 Utastér karbantartása ..... XXII
- Ü** Ülések beállítása ..... 17-18
- V** Ventilátorok ..... 52-53  
 Vészvillogó ..... 13  
 Vészvillogók ..... 13  
 Vezetési helyzet ..... II  
 Vezetési tanácsok ..... X  
 Világítás ..... 12-13-X  
 Világításkapcsoló ..... 12  
 Visszajelző lámpák ..... 10-11  
 Visszapillantó tükrök ..... 20  
 Vontatás ..... 90-XVI  
 Vontatási szerelvény ..... 91  
 Vontatható tömeg ..... 94

*A kezelési útmutatóban bemutatásra kerülő autó az összes (széria, illetve extra) tartozékkal fel van szerelve.*

*A kiadványban szereplő adatok a nyomdába kerülés óta változhattak.*

*Az Ön gépkocsijának felszereltsége a modellváltozattól, az autóhoz vásárolt extráktól függően, illetve országonként is változhat.*

*A használati útmutatóban szereplő tartozékok némelyike csak az év hátralévő hónapjaiban kerül forgalomba.*

*A leírások és az ábrák tájékoztató jellegűek.*

*Az AUTOMOBILES CITROËN fenntartja modelljei, illetve a tartozékok módosításának jogát, anélkül, hogy ezen útmutatót frissítenie kellene.*

A kizárólag képzett szakembereket foglalkoztató CITROËN hálózat munkatársai készséggel állnak az Ön rendelkezésére, és válaszolnak minden kérdésére.  
Jó utat kívánunk CITROËN-jével!

**A kézikönyv a gépkocsi tartozéka.**

**Kérjük, tartsa mindig a helyén, hogy bármikor könnyen megtalálja.**

**Ha gépkocsiját eladja, ne felejtse el átadni a kézikönyvet az új tulajdonosnak.**

**M59-HU-205**  
2005. októberi kiadás